

COLLECTION CHEMINÉES
INSERTS | FOYERS | HABILLAGES

JØTUL France
3, chemin du Jubin
69570 Dardilly
www.jotul.fr
www.atra.fr
www.poeles-scan.fr

Edité par JØTUL France S.A.S.
Capital 728 400 €
Siret 311 472 351 RCS LYON
Photos : Groupe JØTUL, Studio Bouchut
Studio Dussouillez-Mateo,
The Full Room, iStock



Retrouvez-nous sur Facebook :
www.facebook.com/jotulint

Document non contractuel.
Dans le souci d'une amélioration
constante de ses produits, JØTUL
se réserve le droit d'apporter - sans préavis -
à leurs caractéristiques, toutes modifications liées
à leur évolution tant esthétique que technique.
Décret du 24.03.78

...a JØTUL Group Company

Votre magasin :

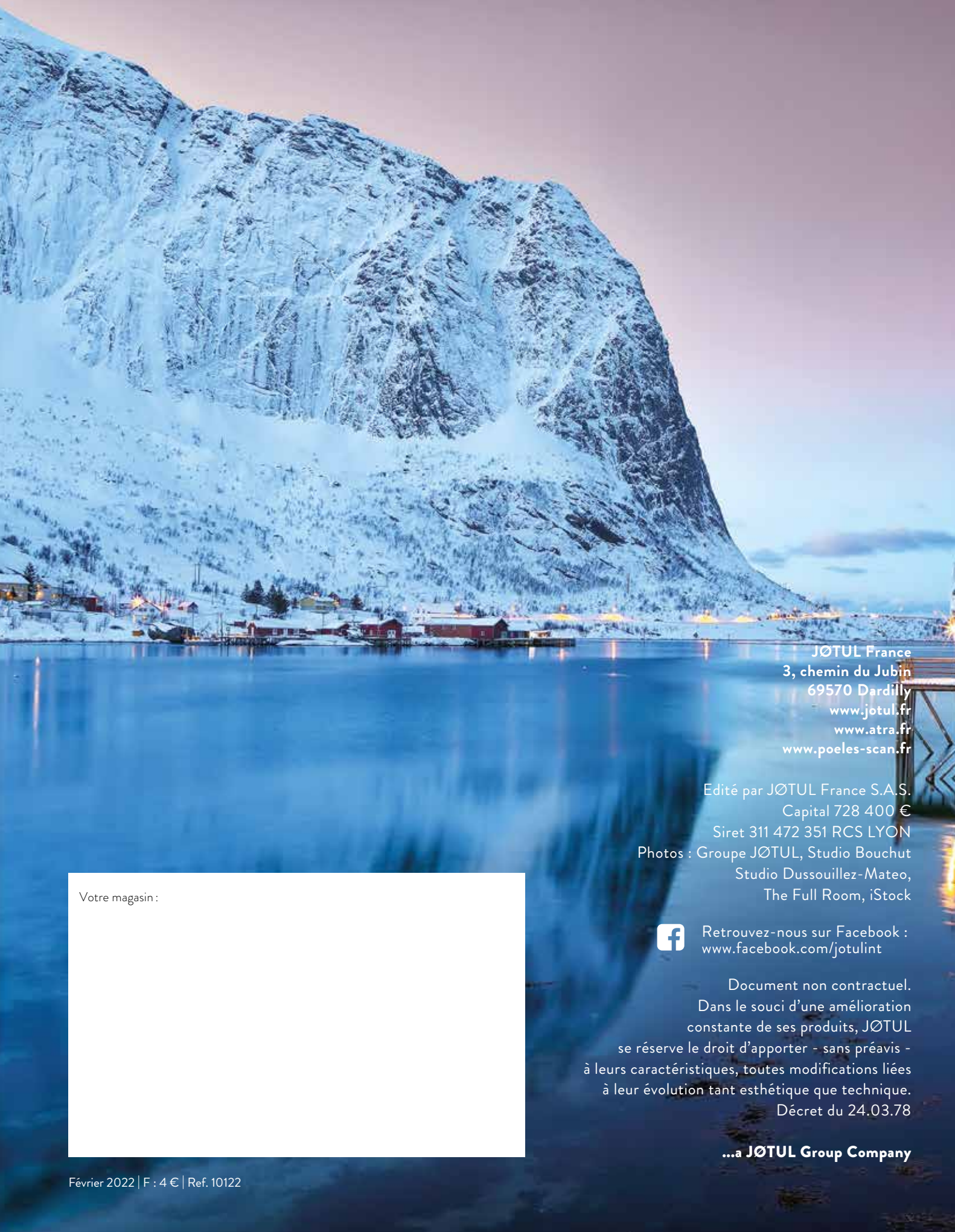

SOMMAIRE

JØTUL, LE SAVOIR-FAIRE NORVÉGIEN.....	4
SCAN, LE DESIGN DANOIS	6
ATRA, LA QUALITÉ FRANÇAISE	8

HABILLENZ VOTRE FOYER DE MILLE FEUX...

FINNØY.....	12
SANDØ.....	14
LYNGDAL.....	16
ZOOM SUR... LES GAMMES JØTUL I 620 ET JØTUL C 620	18
ÅLESUND.....	20
BODØ.....	22
SANDNES.....	24
HINNØYA.....	28
LILLESAND.....	30
LILLEHAMMER.....	32
ZOOM SUR... LES SCAN 1003, 1004, 1005, 1006 & LE SCAN DSA 12.....	34
ZOOM SUR... LE SCAN 1008 & LE SCAN 5007.....	36
LOFOTEN.....	38
BERGEN.....	40
LEKNES.....	42
LØDINGEN.....	44
OSLO.....	46
KARMØY.....	48
RISØR.....	50
SØRØYA.....	51
KRAKERØY.....	52
ZOOM SUR... LATRAFLAM 16/19 ^{ÈME} 1000 VITRE LATÉRALE ET LATRAFLAM 800 VISION 3 VITRES.....	54
SANDEFJØRD.....	56
ANDELLE.....	58
FLÅM.....	59
ANDØYA.....	60
MØNTANE.....	62
SAMBRE.....	64
AUXANCES.....	65
DIÈGE.....	66
ØUVÈZE.....	68
LIVENNE.....	69

PLEINS FEUX SUR LES FOYERS...

LES SIMPLES FACES / DOUBLE FACE	72
LES VITRES LATÉRALES.....	76
LES 3 VITRES.....	79
LES INSERTS	81

BON À SAVOIR.....	84
LE CHOIX DES MATÉRIEAUX POUR CHAQUE HABILLAGE.....	86
LE CHOIX DU FOYER POUR CHAQUE HABILLAGE	88
DÉCOUVREZ NOTRE PALETTE DE MATÉRIEAUX.....	90



QUAND LA SCANDINAVIE ET LA FRANCE DÉCLARENT LEUR FLAMME EN COMMUN

Il y a des pays, des paysages et des instants qui inspirent d'irrésistibles envies de feu de bois.

Disposer les bûches, craquer une allumette et voir danser timidement cette petite flamme qui bientôt embrasera le foyer tout entier.

Technicité du foyer et design de son habillage : la rencontre de notre savoir-faire français et scandinave se prête à tous vos intérieurs dans une belle collection, ultra-personnalisable, qui vous est dédiée.

Des moments chaleureux à feuilleter dans ce catalogue avant de tomber sous le charme de votre cheminée. Celle qui vous ressemble, vous rassemble et illuminera votre prochain hiver.

Les foyers et les inserts JØTUL sont réputés pour leur qualité et leur rendement exceptionnel. Ils vous assurent une vraie chaleur au sein de votre foyer tout en s'intégrant parfaitement à votre intérieur.



QUALITÉ NORVÉGIENNE

La gamme de foyers et inserts JØTUL est constituée de **pièces en fonte Made In Norway**. Elles sont coulées dans la fonderie JØTUL à Fredrikstad, l'une des plus perfectionnées du monde.

UNE FONTE D'EXCEPTION

JØTUL a réussi à développer **une fonte de qualité supérieure**, issue d'acier recyclé de qualité. Cette recette, gardée secrète depuis 1853, offre **un matériau durable et résistant aux montées en température**. C'est pour cela que nous sommes les seuls sur le marché à vous offrir une **garantie jusqu'à 25 ans**.



LONGÉVITÉ

Afin de conserver la chaleur plus longtemps et d'augmenter la durée de vie de votre JØTUL, nos appareils sont doublés de plaques de protection en fonte démontables et remplaçables simplement.

ÉTANCHÉITÉ PARFAITE

JØTUL s'engage à développer des technologies avant-gardistes permettant de répondre aux normes environnementales les plus strictes. Afin de garantir une **parfaite étanchéité**, l'assemblage de nos foyers et inserts s'effectue avec du mastic réfractaire. Résultat, aucune perte calorifique, aucune admission d'air incontrôlée.

UN SAVOIR-FAIRE INSPIRÉ DE LA NATURE



UNE CHALEUR ÉCOLOGIQUE

Les appareils équipés de la technologie de combustion propre JØTUL proposent une meilleure performance tout en utilisant moins de combustibles que les appareils non dotés de cette technologie. Avec une utilisation correcte de votre insert, vous pouvez **réduire votre consommation de bois jusqu'à 40%**. Utiliser un insert à bois JØTUL est une solution de chauffage écologique. Il réduit les émissions de particules de 90% par rapport à un foyer ancienne génération. Le système de double combustion propre brûle les gaz et particules contenus dans les fumées avant qu'ils ne passent dans le conduit.

VITRE PROPRE

L'air descend le long de la face interne de la vitre empêchant les fumées de venir au contact de cette dernière. L'encrassement s'en trouve considérablement réduit.

LE GARDIEN DES FLAMMES

JØTUL recommande une utilisation de votre foyer sur lit de cendres, une méthode simple et ancestrale qui **améliore le rendement et l'autonomie du feu**.

GARANTIE 25 ANS



Nous tenons à offrir à nos clients le meilleur du meilleur, c'est pour cela que tous nos produits sont fabriqués à la main en Norvège à partir de matériaux soigneusement sélectionnés. La durabilité exceptionnelle de nos

produits est la raison pour laquelle JØTUL offre **une extension de garantie jusqu'à 25 ans sur les appareils à bûches**. Rendez-vous sur le site jotul.fr pour connaître les conditions générales de garantie et enregistrer votre appareil JØTUL en ligne afin de bénéficier d'une extension de garantie gratuite.

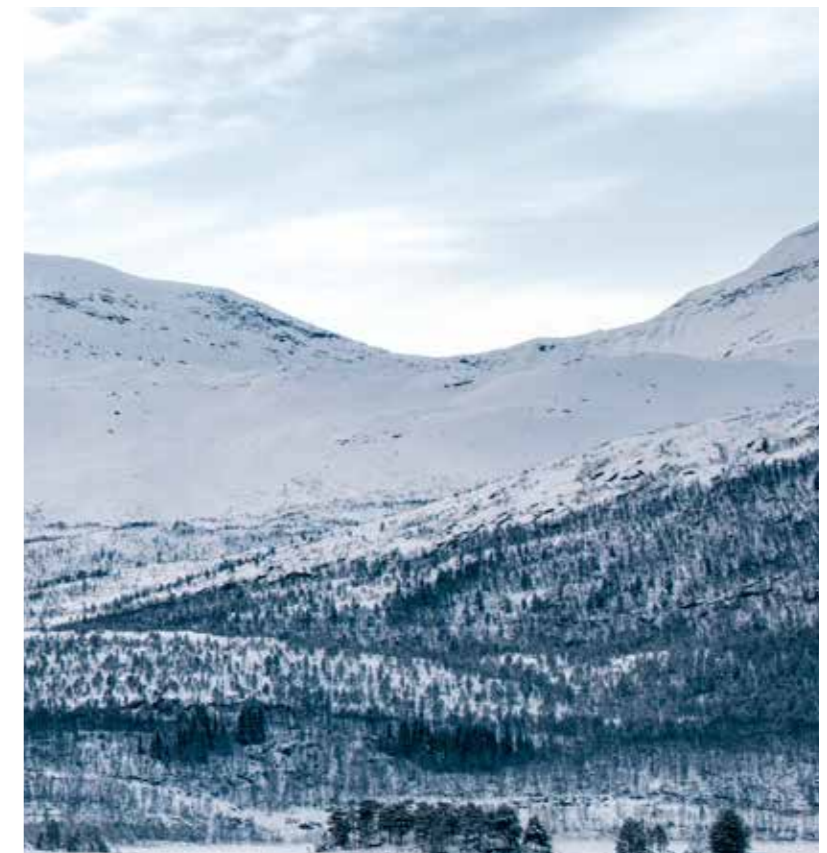

JØTUL
COMBAT LE
FROID DEPUIS
1853



Depuis sa création à Odense en 1978 au Danemark, la priorité de SCAN est d'offrir à ses clients les meilleurs foyers et inserts à bois du marché, en prêtant une attention toute particulière au design, à l'innovation et à la facilité d'utilisation de ses appareils.



VOTRE NOUVEAU FEU

Le plaisir de la chaleur d'une flamme parfaite derrière la vitre d'un foyer est l'incarnation du bien-être. La conception de nos produits vise à atteindre cette plénitude.

SOUCI
DU DÉTAIL

QUALITÉ ET PRÉCISION

L'usine SCAN bénéficie d'outils dernière génération afin de concevoir des appareils de haute qualité - pensés dans les moindres détails - nous permettant d'être pionniers en matière environnementale.

TOUT EST QUESTION DE DÉTAILS

Chez SCAN, nous ne négligeons aucun détail. Avec un oeil critique et une recherche constante de la perfection, nous avons su créer des formes révolutionnaires et trouver des solutions techniques innovantes pour le plus grand bonheur de nos clients. En intégrant les poignées dans le design et en assurant un fonctionnement facile, nous avons combiné forme et fonction. C'est un des nombreux exemples de ce que nous appelons un "smooth finish".

GARANTIE 5 ANS

La garantie couvre l'ensemble de la structure générale du corps de chauffe à l'exception des pièces d'usures telles que les vitres, les joints, les plaques de doublage, les déflecteurs, les grilles foyères ainsi que toute dégradation provenant de négligences d'entretien ou d'utilisation.



DANISH HEATING IDEAS

Le Danemark a une forte tradition du design. Nous faisons exclusivement appel à des designers danois pour dessiner nos inserts afin de nous assurer un style authentique. Vous pouvez toujours reconnaître un produit SCAN par ses lignes simples et épurées, typiques d'un design danois de qualité. Nous aimons fixer de nouveaux standards et nos designers débutent chaque mission avec le but de créer une nouveauté. C'est ce qui a fait la renommée de la marque dans le monde et lui a permis de remporter de nombreux prix de design.



INNOVATION ET NOUVELLE FAÇON DE PENSER

Pour SCAN, se chauffer est bien plus qu'une question pratique ou esthétique. Nous voyons nos inserts comme des meubles innovants qui conviennent à un style de vie moderne. Par l'innovation, l'attention aux détails et l'audace de nouvelles créations, nous avons été pionniers en matière d'ergonomie et d'environnement. SCAN a été le premier à présenter des poignées en verre pour inserts.

DESIGN
DANOIS



ATRA ATRA, LA QUALITÉ FRANÇAISE

Forte de sa solide expérience dans la fabrication des foyers en acier et matière réfractaire, la marque française ATRA développe avec passion depuis plus de 30 ans dans son usine basée en Savoie une large gamme alliant esthétique et performance. Les foyers ATRA se distinguent par leur design très actuel, leurs formes variées et leur aisance à s'incorporer dans tous les styles d'habillage.

ESTHÉTIQUE

Les briques ou panneaux réfractaires noirs ou flammés ainsi que la **large porte vitrée escamotable** font de votre foyer ATRA une véritable **vitrine du feu**. D'une grande discrétion et sobriété, les appareils ATRA se prêtent à tous les styles et tous les intérieurs: optez pour les briques pour un intérieur de foyer traditionnel rappelant les foyers ouverts, ou pour les panneaux au design plus contemporain.



Briques réfractaires flammées



Briques réfractaires noires



Panneaux réfractaires flammés



Panneaux réfractaires noirs

PERFORMANCE ET ROBUSTESSE

La **masse des panneaux et briques réfractaires accumule la chaleur** pour la restituer de manière régulière pendant la flambée, mais aussi longtemps après l'extinction du feu. Spécificité de la conception des foyers ATRA, des ailettes de diffusion ou raidisseurs réparties autour du corps de chauffe, et des tuyères traversant l'avaloir maximisent les surfaces d'échange thermique pour **optimiser le rendement et la puissance de votre foyer**.

LA CIRCULATION D'AIR ET LES ÉCHANGES THERMIQUES DES FOYERS ATRA

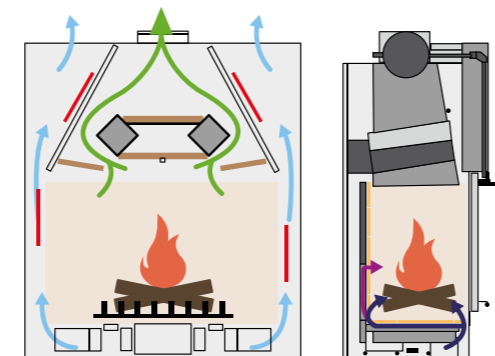

- Air de convection
- Air de combustion
- Post combustion
- Produits de combustion
- ◆ Tuyère
- | Raidisseur
- Déflecteurs d'avaloir

QUALITÉ

Le corps du foyer est réalisé en acier de forte épaisseur. Monobloc, il est **indéformable**.

La chambre de combustion est doublée de briques ou panneaux réfractaires de haute qualité (résistantes à des températures de 1300°C) et de forte épaisseur (5 ou 6 cm). Tous nos appareils sont livrés avec doublage de convection et capot de protection de l'escamotage.

PUISSANCE ET LIGNES SOBRES



GARANTIE 5 ANS

La garantie couvre l'ensemble de la structure générale du corps de chauffe à l'exception des pièces d'usure telles que les vitres, les joints, les briques ou panneaux ainsi que toute dégradation provenant de négligences d'entretien ou d'utilisation.

FACILITÉ D'UTILISATION

Les foyers ATRA sont élaborés avec le souci de vous simplifier leur utilisation au maximum. Que ce soit pour l'ouverture du foyer avec un **escamotage propre à chaque modèle**, ou pour son réglage de combustion. Cette dernière s'effectue en effet en façade par un simple curseur qui commande l'admission d'air dans le foyer.

HABILLENZ VOTRE FOYER
DE MILLE FEUX

DÉCOUVREZ NOS COLLECTIONS
D'HABILLAGES



FINNØY

PROFONDEUR ET BRILLANCE

Dans l'ambiance nocturne et nature de cette grande chambre ouverte sur le salon, la cheminée distille une lumière infiniment douce. Du fauteuil au lit, des escaliers à la banquette, les vitres latérales du foyer sont une invitation à se laisser bercer par les flammes et à savourer le réconfort d'un instant précieux. La cheminée structure cet espace qui tout entier converge vers le foyer auquel le cadre en granit noir poli ajoute profondeur et éclat raffiné. Comme pour mieux nous envelopper.



PERSONNALISEZ VOTRE HABILLAGE

PIERRE PRINCIPALE

Doura, Espagne, ou Volvic
Ardoise clivée ou
Pierre bleue de Belgique sablée
Granit noir poli / cuir / flammé brossé ou
Quartzite grise brossée

COMPATIBLE AVEC :

- 🔥 Les foyers Simple Face
- 🔥 Les foyers Vitre Latérale
- 🔥 Les foyers 3 Vitres
- 🔥 Les inserts

Cheminée présentée :

Trou à feu encastré avec cadre d'épaisseur 2 cm en pierre Granit noir poli,

L x P x H : 95,9 x 57,7 x 49,1 cm.

Foyer ATRAFLAM 16/9^{ème} 800 Vitre Latérale Droite sérigraphiée noire, briques flammées.

ZOOM sur le foyer... ATRAFLAM 16/9^{ÈME} 800 VL

Voici le modèle best-seller dans notre collection de foyers à Vitre Latérale. Côté design, il propose un format 16/9^{ème} très contemporain et une vitre sérigraphiée toute en discrétion. Côté technique, il possède un système de combustion propre et une combustion étanche ainsi qu'un nouveau concept d'escamotage, permettant un jointage continu de la porte sur le foyer.

SANDØ

PARFAITEMENT CADRÉ

Dans ce bel espace gris perle teinté d'une touche industrielle, la cheminée accroche le regard. Le cadre de pierre lisse joue la rupture avec un jambage strié. La pierre volcanique renforce le design contemporain et les lignes très marquées du foyer en fonte. La chambre de combustion en émail blanc reflète la lumière et renforce les multiples jeux de contrastes. Une véritable pièce d'art contemporain qui anime le salon !



ZOOM sur le foyer... JØTUL I 570

Ce large foyer au design contemporain signé JØTUL peut accueillir des bûches de 55 cm. Avec ses plaques de doublage en fonte émaillée blanche, il illumine votre intérieur avec ou sans flammes. Pour restituer la chaleur encore plus longtemps dans votre intérieur, équipez ce foyer de son kit d'accumulation de chaleur en option.

Cheminée présentée :

Trou à feu encastré avec cadre en pierre d'Estailade, jambage gauche en pierre de Volvic striée,

L x P x H : 106 x 2 x 77,8 cm.

Foyer JØTUL I 570 peint noir mat.

PERSONNALISEZ VOTRE HABILLAGE

PIERRE PRINCIPALE

Estailade, Dordogne, ou Sireuil
Bourgogne dorée, Doura,
Espagne ou Volvic
Ardoise clivée ou
Pierre bleue de Belgique sablée
Granit noir poli / cuir / flammé brossé ou
Quartzite grise brossée

JAMBAGES STRIÉS

Estailade
Espagne ou Volvic
Granit noir

LES VARIANTES PROPOSÉES

Jambages 100% striés, 100% lisses ou le mélange de ces 2 finitions, contraste des matériaux, c'est vous qui choisissez !

COMPATIBLE AVEC :

🔥 Les foyers Simple Face

CHOISISSEZ ENTRE 4 VERSIONS DE JAMBAGE STRIÉ

Estailade striée



Espagne striée



Volvic striée



Granit noir strié





LYNGDAL

BELLE CITADINE

La sobriété et l'élégance d'un salon que l'on imagine urbain. Dans ce foyer aux briques noires simplement souligné d'un cadre d'acier noir mat, la flamme anime le mur d'un éclat hypnotique. Une cheminée au style épuré pour un spectacle à part entière qui invite à se poser dans ce fauteuil turquoise aux audacieuses lignes contemporaines. Vivre l'instant et rien d'autre.

ZOOM sur le foyer... ATRAFLAM 16/9^{ÈME} 800

Ce foyer format 16/9^{ème} vous offre une vue imprenable sur les flammes grâce à sa large chambre de combustion. Design sobre sublimé par la brillance d'une vitre sérigraphiée noire, choix d'une ouverture de porte battante ou escamotable, prise d'air directe... ce modèle ne manque pas d'atouts !

Cheminée présentée :

Trou à feu encastré avec cadre de largeur 5 cm et d'épaisseur 2 cm en acier noir mat,
L x P x H : 89,1 x 2 x 54,3 cm.

Foyer ATRAFLAM 16/9^{ème} 800 sérigraphié noir, briques noires.

DÉCOUVREZ CET HABILLAGE

MATÉRIAU PRINCIPAL

Acier noir mat

COMPATIBLE AVEC :

🔥 Les foyers Simple Face



ZOOM SUR... LES GAMMES JØTUL C 620 ET JØTUL I 620



JØTUL C 620



JØTUL I 620 Vitre Latérale Gauche

DES APPAREILS ADAPTÉS AUX HABITATIONS RÉCENTES

Conformes à la RE2020, ils sont dotés de la **combustion étanche** afin d'améliorer le confort et l'efficacité de l'installation. Grâce à leur **faible profondeur**, ces foyers peuvent s'intégrer facilement dans votre intérieur.

DES GAMMES MODULABLES

Selon votre intérieur et vos envies, optez pour la version foyer **Simple Face, Vitre Latérale ou 3 Vitres (JØTUL I 620) ou l'insert Simple Face (JØTUL C 620)**. Ce dernier est idéal pour les projets de rénovation, grâce à son avaloir plat et son caisson de convection de série. Adaptez le cadre à votre intérieur grâce aux deux formats disponibles, et optez pour le ventilateur horizontal pour booster la convection dans votre pièce. Ils s'adaptent également à tous les besoins de chauffe avec une plage de puissance allant de 8 à 14 kW.



JØTUL I 620 3 Vitres

MODULARITÉ

PROLONGEZ LA CHALEUR

Dotés du système de **combustion propre JØTUL**, les JØTUL I 620 et JØTUL C 620 vous offrent des rendements très élevés et réduisent votre consommation de bois (de 30 à 40% par rapport à un appareil conventionnel). Vous pouvez **prolonger vos moments de chaleur** en optant pour le kit d'accumulation de chaleur en option, disponible pour le JØTUL I 620.

GRANDE CHAMBRE DE COMBUSTION RÉSISTANTE ET LUMINEUSE

Ces modèles sont équipés de **plaques de doublage en fonte émaillée blanche** : durabilité et luminosité garanties. Leur grande largeur vous permet d'utiliser des bûches jusqu'à 60 cm. Un cadre de finition intégré vient parfaire leur design contemporain.

LUMINOSITÉ



JØTUL C 620

ÅLESUND

SUBTIL CONTRASTE

Comme on encadre un tableau précieux, ce modèle joue le relief des lignes et la superposition des matières : finesse de la foyère en pierre noire et générosité du cadre en pierre couleur craie.



PERSONNALISEZ VOTRE HABILLAGE

PIERRE PRINCIPALE

Estailade ou Dordogne
Bourgogne dorée ou Doura

FOYÈRE

Pierre bleue de Belgique sablée,
Pierre noire, Marbre vert,
Marbre rouge ou Marbre beige
Granit noir poli

LES VARIANTES PROPOSÉES

Vous pouvez opter pour une version sans foyère.

COMPATIBLE AVEC :

- 🔥 Les foyers Simple Face
- 🔥 Les inserts

Cheminée présentée :

Trou à feu encastré avec cadre en pierre d'Estailade, foyère en pierre noire, L x P x H : 149 x 4 x 86,6 cm.

Foyer ATRAFLAM 16/9^{ÈME} 1000 PLUS sérigraphié noir, briques flammées.

ZOOM sur le foyer... ATRAFLAM 16/9^{ÈME} 1000 PLUS

Le dernier-né de la collection Simple Face ATRA répond aux exigences des habitations récentes : faible encombrement pour un gain de place, amélioration du système d'étanchéité, double combustion, système de balayage pour une vitre propre. Et pour ne rien gâcher, ce foyer propose une large chambre de combustion au design épuré... bref, que du PLUS !

BODØ

LE CADRE DES GRANDS ESPACES

Pièce maîtresse de ce loft, la cheminée dispose d'un foyer large 16/9^{ème} offrant une belle vision sur les flammes. Le spectacle est sublimé par un très beau cadre en pierre aux généreuses dimensions, savamment animé d'un jeu de textures lisses et striées. Un travail sur les lignes horizontales qui donne à la cheminée toute sa dimension dans cet espace de vie.

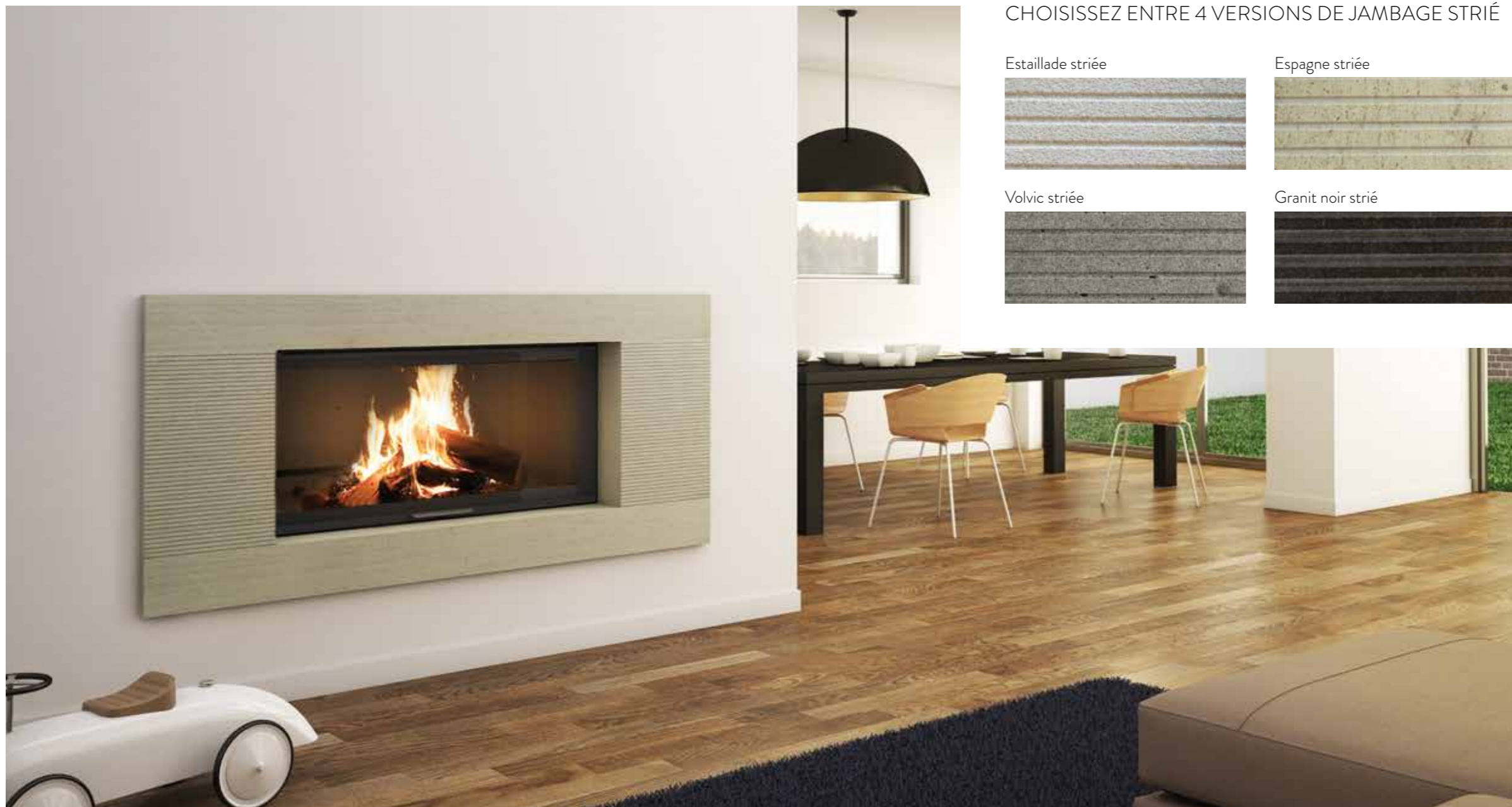

COMPATIBLE AVEC :

- ▲ Les foyers Simple Face
- ▲ Les inserts

PERSONNALISEZ VOTRE HABILLAGE

PIERRE PRINCIPALE

Estailade, Dordogne ou Sireuil
Bourgogne dorée, Doura,
Espagne ou Volvic
Ardoise clivée ou
Pierre bleue de Belgique sablée
Granit noir poli / cuir / flammé brossé ou
Quartzite grise brossée

JAMBAGES STRIÉS

Estailade
Espagne ou Volvic
Granit noir

LES VARIANTES PROPOSÉES

Choisissez entre des jambages striés de largeur 400 ou 600 mm.

CHOISISSEZ ENTRE 4 VERSIONS DE JAMBAGE STRIÉ

Estailade striée



Espagne striée



Volvic striée



Granit noir strié



Cheminée présentée :

Trou à feu encastré avec cadre en pierre d'Espagne, jambages striés de largeur 60 cm en pierre d'Espagne,

L x P x H : 168,7 x 3 x 81,5 cm.

Foyer ATRAFLAM 16/9^{ème} 1000 PLUS sérigraphié noir, panneaux noirs.

ZOOM sur le foyer... ATRAFLAM 16/9^{ÈME} 1000 PLUS

Le dernier-né de la collection Simple Face ATRA répond aux exigences des habitations récentes : faible encombrement pour un gain de place, amélioration du système d'étanchéité, double combustion, système de balayage pour une vitre propre. Et pour ne rien gâcher, ce foyer propose une large chambre de combustion au design épuré... bref, que du PLUS !

SANDNES

JUSTE SOULIGNÉ DE NOIR

La simplicité d'un cadre noir fin en acier noir pour encadrer subtilement le spectacle des flammes... Sandnes s'adapte à toutes vos envies selon votre intérieur.



**PERSONNALISEZ
VOTRE HABILLAGE**

MATÉRIAU PRINCIPAL

Acier noir mat

LES VARIANTES PROPOSÉES

Choisissez votre cadre fin de différentes largeurs selon votre foyer.

COMPATIBLE AVEC :

- 🔥 Les foyers Simple Face
- 🔥 Les foyers Vitre Latérale
- 🔥 Les foyers 3 Vitres



Cheminée présentée :

Trou à feu encastré avec cadre fin d'épaisseur 0,3 cm et de largeur 5 cm en acier noir mat,

L x P x H : 88,6 x 0,3 x 67,8 cm.

Foyer ATRAFLAM 800 VISION Vitre Latérale sérigraphié noir, panneaux noirs.

ZOOM sur le foyer...

**ATRAFLAM 800 VISION
VITRE LATÉRALE**

Au-delà de sa grande vision du feu grâce à son format 4/3, ce foyer à vitre latérale est compatible avec les habitations neuves grâce à son étanchéité, propose la double combustion propre pour un rendement optimisé et une profondeur réduite pour un faible encombrement.

SANDNES

JUSTE SOULIGNÉ DE NOIR

La simplicité d'un cadre fin en acier noir pour encadrer subtilement le spectacle des flammes... Sandnes s'adapte à toutes vos envies selon votre intérieur.



SCAN 5003

**PERSONNALISEZ
VOTRE HABILLAGE**

MATÉRIAU PRINCIPAL

Acier noir mat

LES VARIANTES PROPOSÉES

Choisissez votre cadre fin de différentes largeurs selon votre foyer.

COMPATIBLE AVEC :

- 🔥 Les foyers Simple Face
- 🔥 Les foyers Vitre Latérale
- 🔥 Les foyers 3 Vitres



Cheminée présentée :

Trou à feu encastré avec cadre fin d'épaisseur 0,3 cm et de largeur 1,5 cm en acier noir mat, L x P x H : 743 x 835 x 547 cm.

Foyer SCAN 5005, peint noir mat

**ZOOM sur le foyer...
SCAN 5005**

Véritable meuble design, ce foyer offre une vision et une diffusion de chaleur optimales en s'installant au centre de la pièce ou en tant que séparateur d'espaces. Ses 3 larges vitres vous invitent à contempler le spectacle des flammes, de part et d'autre de votre séjour. Sa porte escamotable dotée d'une fermeture douce, est équipée d'une poignée en aluminium design.



ZOOM sur le foyer... ATRAFLAM 800 VISION

Ce foyer vous propose une belle hauteur de vitre pour profiter pleinement de la grandeur des flammes. Sa vitre sérigraphiée noire souligne élégamment la simplicité de ses lignes.

Cheminée présentée :

Trou à feu encastré avec cadre en pierre d'Estailade, foyère et parements symétriques en Pierre noire, L x P x H : 119,5 x 2 x 74 cm.

Foyer ATRAFLAM 800 VISION sérigraphié noir, briques noires.

HINNØYA

LE CADRE 16/9^{ÈME}

Elle dessine le salon. Autour d'elle, tout se pose et s'organise naturellement, avec grâce. En s'appuyant sur une cloison à mi-hauteur, la cheminée délimite ce bel espace de détente. Le cadre en pierre naturelle blanche souligne d'une belle symétrie le noir de la foyère et du parement intérieur. Matériaux, couleurs, dimensions : un écrin parfait pour contempler la flamme dans toute sa hauteur.

PERSONNALISEZ VOTRE HABILLAGE

PIERRE PRINCIPALE

Estailade
Bourgogne dorée ou Doura

FOYÈRES ET PAREMENTS

Pierre noire
Granit noir poli

LES VARIANTES PROPOSÉES

Parements symétriques ou asymétriques...
c'est vous qui choisissez !

COMPATIBLE AVEC :

- 🔥 Les foyers Simple Face
- 🔥 Les inserts



PERSONNALISEZ VOTRE HABILLAGE

PIERRE PRINCIPALE

Estailade ou Dordogne
Bourgogne dorée ou Doura

FOYÈRE

Pierre bleue de Belgique sablée, Pierre noire, Marbre vert, Marbre rouge ou Marbre beige
Granit noir poli

LES VARIANTES PROPOSÉES

Vous pouvez opter pour une version sans foyère.

Cheminée présentée :

Trou à feu encastré avec cadre en pierre de Dordogne, foyère en Marbre rouge,

L x P x H : 137 x 12 x 94 cm.

Foyer JØTUL I 18 Panorama émaillé bleu noir.

LILLESAND

L'ESPRIT BIBLIOTHÈQUE

Au creux de ce fauteuil, un livre à la main, le regard s'attarde inévitablement vers les courbes de cette cheminée. Un cadre généreux par ses dimensions et des matériaux nobles comme le marbre rouge prolongent harmonieusement la belle vitre arrondie du foyer. De beaux moments de lecture en perspective !

COMPATIBLE AVEC :

🔥 Les foyers Simple Face

ZOOM sur le foyer... JØTUL I 18 PANORAMA

Voici le foyer à vitre bombée de notre collection. Les courbes de sa grande vitre lui donnent un look unique et sa façade en émail bleu noir un éclat incomparable. Il offre également de belles performances écologiques.

LILLEHAMMER

JEU D'ÉQUILIBRE

Dans ce chalet de montagne, la cheminée apporte une vraie touche contemporaine. Elle est le point central de la pièce, tant par la vision des flammes grâce à son foyer 3 vitres, que par son design. Jeu d'équilibre avec une foyère en Quartzite grise déportée d'un côté, contrebalancée de l'autre par une épaisse marche. Une asymétrie qui impose son style !



PERSONNALISEZ VOTRE HABILLAGE

PIERRE PRINCIPALE

Estailade

FOYÈRE DÉPORTÉE ET MARCHÉ

Doura, Espagne ou Volvic
Ardoise clivée ou
Pierre bleue de Belgique sablée
Granit noir poli / cuir / flammé brossé ou
Quartzite grise brossée

LES VARIANTES PROPOSÉES

Choisissez entre une foyère déportée à gauche ou à droite, équilibrez-la ou non avec une marche épaisse placée à gauche ou à droite du socle.

COMPATIBLE AVEC :

- 🔥 Les foyers Vitre Latérale
- 🔥 Les foyers 3 Vitres

Cheminée présentée :

Cheminée en pierre d'Estailade, foyère d'épaisseur 8 cm déportée à droite et marche d'épaisseur 15 cm à gauche en Quartzite grise brossée,

L x P x H : 203,2 x 114,4 x 101,7 cm.

Foyer ATRAFLAM 900 3 Vitres peint noir mat, briques noires.

ZOOM sur le foyer... ATRAFLAM 900 3 VITRES

Ce foyer est le plus grand modèle 3 vitres de notre collection. Il laisse toute leur place aux flammes des grands intérieurs, qu'il peut aisément chauffer avec sa puissance nominale de 20 kW.



ZOOM SUR... LES INSERTS SCAN 1003, 1004, 1005, 1006 & LE SCAN DSA 12



SCAN 1006 BB
cadre et sérigraphie noirs

INNOVATION ET PRATICITÉ

Profitez du système de fermeture dernière génération : la porte se verrouille automatiquement, d'une simple poussée, pour vous simplifier le quotidien !

POUR LES PLUS PETITS ESPACES

Vous pouvez profiter de tous les atouts de cette série avec les versions plus compactes, le SCAN 1003, qui propose une puissance nominale de 7,2 kW ainsi que le SCAN 1005 doté d'une puissance nominale de 6 kW. Ces inserts peuvent accueillir des bûches jusqu'à 50 cm.



BRILLANCE ET TRANSPARENCE

Ces inserts emblématiques de la marque SCAN sont dotés d'un design très soigné aux multiples détails : craquez pour le total look BLACK du cadre et de la sérigraphie. Éléance suprême, la poignée est en verre teinté noir. La chambre de combustion en béton réfractaire blanc reste lumineuse, même une fois le feu éteint. Autant de détails qui font la différence !

VUE PANORAMIQUE SUR LES FLAMMES

Les SCAN 1004 et 1006 sont dotés d'une grande chambre de combustion pouvant accueillir des bûches jusqu'à 65 cm. Une sérigraphie minimaliste pour une vision des flammes maximale !



SCAN 1004 BB
cadre noir et
sérigraphie noire

PERFORMANCE

Le design n'exclut pas la performance : les SCAN 1003 et SCAN 1004 proposent un rendement de 81 % et les SCAN 1005 & 1006 un rendement de 82 %. Ils sont dotés de la double combustion propre et d'un raccordement en air de combustion direct.



LE FOYER DOUBLE FACE

SCAN DSA 12

LE FOYER DES GRANDS ESPACES

Pour les grands intérieurs ou pour séparer 2 espaces, optez pour un foyer double face. Vous pourrez ainsi profiter de votre cheminée de part et d'autre de votre intérieur. Il dispose de 2 élégantes vitres sérigraphiées noires et de 2 cadres de finition intégrés.

UTILISABLE DES 2 CÔTÉS

Le réglage de la combustion et le chargement des bûches par les portes battantes peuvent se faire de chaque côté de l'appareil. Un détail qui peut simplifier le quotidien !

PERFORMANCE

Nous sommes fiers d'avoir élaboré un foyer traversant disposant de la double combustion propre pour encore plus de performance. Le SCAN DSA 12 est également doté de la combustion étanche, et propose un rendement de 80% pour une puissance nominale de 9 kW.



LE FOYER COMPACT À LA VITRE PLIÉE

Ce foyer signé Harrit & Sørensen permet des réalisations modernes et compactes tout en enveloppant votre séjour d'une chaleureuse ambiance nordique. Le SCAN 1008 s'intègre avec élégance à tous les environnements, mais c'est en angle que s'interprète son originalité grâce à sa vitre pliée qui vient ainsi sublimer la vision du feu de chaque côté de la pièce.

DES DÉTAILS SOIGNÉS

Tous les détails ont été étudiés pour répondre aux standards du design danois : ligne épurée, délicatesse des finitions et intégration subtile des commandes et de la poignée dans l'insert. Le SCAN 1008 est équipé d'un cendrier permettant de faciliter le nettoyage des cendres.

OPTEZ POUR LE
STYLE NORDIQUE



ESPACE OPTIMISÉ

Parce que tous les espaces ne peuvent accueillir un grand foyer, le SCAN 5007, à la fois compact et polyvalent, répond au besoin de chauffage des pièces intermédiaires. Très compact, avec seulement 37,5 cm de profondeur, il trouve sa place dans des caissons nécessitant un encombrement minimum.

CHALEUR PROLONGÉE

Pour une diffusion de chaleur plus longue, même après le chargement de la dernière bûche, un kit d'accumulation peut être ajouté.

ADAPTABILITÉ SELON VOTRE INTÉRIEUR

Ce foyer peut accueillir des bûches de 50 cm et permet des réalisations panoramiques. Selon la configuration de votre intérieur, vous pouvez opter pour la version vitre latérale gauche ou droite. Complétez votre foyer à bois d'un cadre en acier noir, en option, pour une finition parfaite.

FLEXIBLE &
COMPACT



LOFOTEN

LE THÉÂTRE DU FEU

Voici un salon de caractère et coloré qui évolue autour de sa cheminée. Un jeu de texture anime la belle façade et le cadre en pierre de Bourgogne dorée. Ce majestueux habillage encadre le plus large foyer de notre gamme, pour une vision du feu XXL. Le bûcher ajoute sa personnalité au relief singulier de cette cheminée.



ASTUCE DO IT YOURSELF* :
Un porte-bûches contemporain

ZOOM sur le foyer... ATRAFLAM 16/9^{ÈME} 1000 PLUS

Le dernier-né de la collection Simple Face ATRA répond aux exigences des habitations récentes : faible encombrement pour un gain de place, amélioration du système d'étanchéité, double combustion, système de balayage pour une vitre propre. Et pour ne rien gâcher, ce foyer propose une large chambre de combustion au design épuré... bref, que du PLUS !

DÉCOUVREZ CET HABILLAGE

PIERRE PRINCIPALE

Parements en Pierre de Bourgogne dorée éclatée

CADRE, TABLETTE ET CORNICHE

Pierre de Bourgogne dorée

Cheminée présentée :

Trou à feu encastré avec cadre, tablette et corniche en pierre de Bourgogne dorée, façade en pierre de Bourgogne dorée éclatée, L x P x H : 172 x 5 x 181 cm.

Foyer ATRAFLAM 16/9^{ÈME} 1000 PLUS sérigraphié noir, briques flammées.

COMPATIBLE AVEC :

🔥 Les foyers Simple Face



ZOOM sur le foyer... ATRAFLAM 16/9^{ÈME} 800 3 VITRES

Envie d'un foyer format 16/9^{ème} au design contemporain avec une vue du feu sous tous les angles ? Ce foyer est fait pour vous ! Côté technique, il est doté des dernières technologies : combustion propre, combustion étanche, double arrivée d'air et déflecteurs multi-étagés afin de maximiser la combustion et le rendement... alors convaincus ?

Cheminée présentée :

Cheminée avec foyère monobloc, jambages et 2 éléments retour à droite en pierre de Volvic, L x P x H : 146,4 x 193,9 x 84,9 cm.

Foyer ATRAFLAM 16/9^{ème} 800 3 Vitres sérigraphié noir, briques flammées.

BERGEN

LA PIERRE À L'ÉTAT BRUT

Avec sa foyère monobloc en pierre de Volvic qui se prolonge côté salle à manger, c'est toute la puissance de la roche qui s'exprime à travers cette splendide cheminée. La superposition des blocs de pierre joue l'horizontalité dans un bel effet contemporain. Le foyer, quant à lui, laisse toute la place à la transparence avec une ouverture sur les flammes depuis 3 côtés. Le feu irradie ainsi dans la pièce au camaïeu de couleurs douces et feutrées.

PERSONNALISEZ VOTRE HABILLAGE

PIERRE PRINCIPALE

Espagne ou Volvic
Ardoise clivée ou Pierre bleue de Belgique
sablée
Granit noir poli / cuir / flammé brossé ou
Quartzite grise brossée

LES VARIANTES PROPOSÉES

Choisissez le nombre d'éléments retour pour habiller votre mur et placez-les à gauche ou à droite de la foyère en fonction de la configuration de votre intérieur.

COMPATIBLE AVEC :

- 🔥 Les foyers Vitre Latérale
- 🔥 Les foyers 3 Vitres



PERSONNALISEZ VOTRE HABILLAGE

PIERRE PRINCIPALE

Estailade, Dordogne ou Sireuil
Bourgogne dorée ou Doura

FOYÈRE

Pierre bleue de Belgique sablée, Pierre noire, Marbre vert, Marbre rouge ou Marbre beige
Granit noir poli

LES VARIANTES PROPOSÉES

Prolongez le côté gauche ou droit du socle de votre cheminée avec une banquette.

LEKNES

DÎNER AU COIN DU FEU

Voici une cheminée d'angle qui invite à un moment de convivialité autour de la table. La pierre noire de la foyère met en relief le blond doré de la pierre de Dordogne traitée ici dans la masse pour asseoir ce généreux foyer. La vitre latérale ouvre la vision sur le feu depuis le séjour. Un spectacle chaleureux, à vivre et à partager.

ZOOM sur le foyer...

ATRAFLAM 800 VISION VITRE LATÉRALE

Au-delà de sa grande vision du feu grâce à son format 4/3, ce foyer à vitre latérale est compatible avec les habitations neuves grâce à son étanchéité, propose la double combustion propre pour un rendement optimisé et une profondeur réduite pour un faible encombrement.

COMPATIBLE AVEC :

- 🔥 Les foyers Vitre Latérale
- 🔥 Les foyers 3 Vitres

LØDINGEN

JEU DE LIGNES ET RELIEFS

Cette cheminée met à l'honneur la minéralité et le relief de l'ardoise, avec un jeu de parements dans la banquette qui épouse l'architecture de cet intérieur ouvert sur la nature. La pierre d'Espagne et sa teinte dorée encadre ce socle ultra-contemporain et le foyer de belle hauteur. Les matériaux et couleurs ainsi se répondent en parfait écho dans cet intérieur au bel accent nordique.

COMPATIBLE AVEC :

- 🔥 Les foyers Simple Face
- 🔥 Les inserts

PERSONNALISEZ VOTRE HABILLAGE

PIERRE PRINCIPALE

Estailade, Dordogne ou Sireuil
Bourgogne dorée, Doura, Espagne ou Volvic
Pierre bleue de Belgique sablée

PAREMENTS DECORATIFS SUR SOCLE

Parements Bourgogne dorée éclatée
Parements Ardoise

LES VARIANTES PROPOSÉES

Placez la banquette retour à gauche ou à droite de la banquette de face ou optez pour une version sans banquette retour selon la configuration de votre mur.



Cheminée présentée :

Trou à feu semi-encasté avec cadre de largeur 3 cm, banquette de face et retour à gauche en Pierre d'Espagne, parements décoratifs sur socle en parements Ardoise,

L x P x H : 130,9 x 100 x 104,8 cm.

Foyer ATRAFAM 800 VISION sérigraphié noir, briques flammées.

ZOOM sur le foyer... ATRAFLAM 800 VISION

Ce foyer vous propose une belle hauteur de vitre pour profiter pleinement de la grandeur des flammes. Sa vitre sérigraphiée noire souligne élégamment la simplicité de ses lignes.



ZOOM sur le foyer... ATRAFLAM 900 3 VITRES

Ce foyer est le plus grand modèle 3 vitres de notre collection. Il laisse toute leur place aux flammes des grands intérieurs, qu'il peut aisément chauffer avec sa puissance nominale de 20 kW.

Cheminée présentée :

Cheminée en pierre de Doura, foyère d'épaisseur 10 cm et banquette à gauche en Pierre bleue de Belgique sablée,

L x P x H : 190,5 x 87,4 x 99,5 cm.

Foyer ATRAFLAM 900 3 Vitres peint noir mat, briques noires.

OSLO

WHITE & GREY EFFECT*

Installée au centre de l'espace de vie de cette belle demeure aux pierres apparentes, cette cheminée aux lignes droites fait écho à la décoration contemporaine, rythmée de gris et blanc. La belle foyère-banquette en Pierre bleue de Belgique – rappel de la couleur du sol en béton ciré - en est la pièce maîtresse. Le foyer et ses 3 belles vitres invitent à la contemplation des flammes, de part et d'autre de la pièce. Un beau mariage du nouveau et de l'ancien.

PERSONNALISEZ VOTRE HABILLAGE

PIERRE PRINCIPALE
Estailade
Doura

FOYÈRE ET BANQUETTE

Doura, Espagne ou Volvic
Ardoise clivée ou Pierre bleue de Belgique sablée
Granit noir poli / cuir / flammé brossé
ou Quartzite grise brossée

LES VARIANTES PROPOSÉES

Placez la banquette à gauche ou à droite de la cheminée pour un foyer Vitre Latérale, ou de face pour un foyer 3 Vitres.

COMPATIBLE AVEC :

- 🔥 Les foyers Vitre Latérale
- 🔥 Les foyers 3 Vitres



KARMØY

CLASSIQUE REVISITÉ

Qui n'aurait pas envie de s'asseoir dans ce fauteuil pour se laisser aller à la contemplation des flammes et de la luminosité de cette cheminée ? Éclat de la pierre d'Estailade qui compose le cadre biseauté et la banquette asymétrique. Finesse de la tablette en pierre noire qui prolonge le cadre du foyer en fonte aux lignes graphiques. Une cheminée qui répond aux codes classiques complètement revisités !

Cheminée présentée :

Cheminée avec banquette latérale gauche en pierre d'Estailade, tablette en Pierre noire, L x P x H : 194 x 43 x 109 cm.

Foyer JØTUL I 570 peint noir mat.

PERSONNALISEZ VOTRE HABILLAGE

PIERRE PRINCIPALE

Estailade ou Dordogne
Bourgogne dorée ou Doura

TABLETTE

Pierre bleue de Belgique sablée,
Pierre noire, Marbre vert, Marbre rouge
ou Marbre beige
Granit noir poli

LES VARIANTES PROPOSÉES

Placez votre banquette à gauche ou à droite de la cheminée, ou optez pour une version sans banquette selon la configuration de votre pièce.

COMPATIBLE AVEC :

 Les foyers Simple Face

ZOOM sur le foyer... JØTUL I 570

Ce large foyer au design contemporain signé JØTUL peut accueillir des bûches de 55 cm. Avec ses plaques de doublage en fonte émaillée blanche, il illumine votre intérieur avec ou sans flammes. Pour restituer la chaleur encore plus longtemps dans votre intérieur, équipez ce foyer de son kit d'accumulation de chaleur en option.

RISØR

SUIVRE LES COURBES ET LES RELIEFS

C'est un sentiment de grandeur qui se dégage de cette cheminée en son décor. Grandeur par ses dimensions et par sa majesté. Un subtil jeu de reliefs, de lignes droites et courbes taillées dans le blanc pur de la Pierre de Doura, compose un précieux écrin au foyer. La vitre arrondie soulignée d'émail bleu noir augmente encore le bel effet de perspectives.



ZOOM sur le foyer... JØTUL I 18 PANORAMA

Voici le foyer à vitre bombée de notre collection. Les courbes de sa grande vitre lui donnent un look unique et sa façade émaillée bleu noir un éclat incomparable. Il offre également de belles performances écologiques.

COMPATIBLE AVEC :

🔥 Les foyers Simple Face

Cheminée présentée :

Trou à feu semi-encasté avec cadre en pierre de Doura,

L x P x H : 155 x 27 x 103 cm.

Foyer JØTUL I 18 Panorama émaillé bleu noir.

PERSONNALISEZ VOTRE HABILLAGE

PIERRE PRINCIPALE

Estailade ou Dordogne
Bourgogne dorée ou Doura

FOYÈRE ET TABLETTE

Pierre bleue de Belgique sablée, Pierre noire, Marbre vert, Marbre rouge ou Marbre beige
Granit noir poli

LES VARIANTES PROPOSÉES

Ajoutez une foyère et une tablette pour apporter une touche de couleur à ce cadre.



SØRØYA

CARRÉMENT NOIR ET BLANC

En parfaite harmonie avec la pièce, cette cheminée joue sur le contraste du noir et blanc : blancheur du large cadre en pierre d'Estailade contrebalancée par le noir d'une fine foyère et tablette, à la ligne légèrement arrondie. Simple, sobre et intemporel !

COMPATIBLE AVEC :

🔥 Les foyers Simple Face

PERSONNALISEZ VOTRE HABILLAGE

PIERRE PRINCIPALE

Estailade ou Dordogne
Bourgogne dorée ou Doura

FOYÈRE ET TABLETTE

Pierre bleue de Belgique sablée
ou Pierre noire

Cheminée présentée :

Trou à feu semi-encasté avec cadre en pierre d'Estailade, foyère et tablette en Pierre noire,

L x P x H : 123 x 17 x 126 cm.

Foyer ATRAFAM 800 VISION sérigraphié noir, briques noires.

ZOOM sur le foyer... ATRAFLAM 800 VISION

Ce foyer vous propose une belle hauteur de vitre pour profiter pleinement de la grandeur des flammes. Sa vitre sérigraphiée noire souligne élégamment la simplicité de ses lignes.

KRAKERØY

L'AUDACE DU VOLUME

Pièce maîtresse de cette cheminée - et de ce loft contemporain - la foyère en granit noir en impose par son volume. Elle joue également la carte de l'élégance avec son grain marqué, telle la peau d'un cuir, démultipliant ainsi le reflet des flammes. Un plateau magistral pour un foyer panoramique qui offre une vision sans limite du feu crépitant.



PERSONNALISEZ VOTRE HABILLAGE

PIERRE PRINCIPALE

Estailade

FOYÈRE

Bourgogne dorée, Doura, Espagne ou Volvic
Ardoise clivée ou Pierre bleue de Belgique
Granit noir poli / cuir / flammé brossé ou
Quartzite grise brossée

COMPATIBLE AVEC :

- 🔥 Les foyers Vitre Latérale
- 🔥 Les foyers 3 Vitres

Cheminée présentée :

Cheminée en pierre d'Estailade, foyère d'épaisseur 20 cm en Granit noir cuir,

L x P x H : 122,4 x 73,9 x 84,9 cm.

Foyer ATRAFLAM 16/9^{ème} 800 3 Vitres sérigraphié noir, briques flammées.

ZOOM sur le foyer...

ATRAFLAM 16/9^{ÈME} 800 3 VITRES

Envie d'un foyer format 16/9^{ème} au design contemporain avec une vue du feu sous tous les angles ? Ce foyer est fait pour vous ! Côté technique, il est doté des dernières technologies : combustion propre, combustion étanche, double arrivée d'air et déflecteurs multi-étagés afin de maximiser la combustion et le rendement... alors convaincus ?



ZOOM SUR... L'ATRAFLAM 16/9^{ÈME} 1000 VITRE LATÉRALE & L'ATRAFLAM 800 VISION 3 VITRES



ATRAFLAM 16/9^{ÈME} 1000 Vitre Latérale

ATRAFLAM 16/9^{ÈME} 1000 VITRE LATÉRALE

Ce foyer répond à la tendance des grandes cheminées aux belles proportions grâce à son format 16/9^{ÈME} et une belle largeur de porte de 102,5 cm. Côté technique, le balayage de la vitre intégré par le haut protège durablement la vision des flammes.

VISION
PANORAMIQUE
DES FLAMMES

CHALEUR
ÉCOLOGIQUE

Ce foyer répond aux exigences environnementales les plus strictes. Étanche, il est compatible avec la RE2020 pour les habitations récentes. Il présente de belles performances énergétiques grâce à sa double combustion.



ATRAFLAM 800 VISION 3 Vitres

ATRAFLAM 800 VISION 3 VITRES

Laissez-vous séduire par sa VISION du feu ! Son format 4/3 et ses 3 larges vitres vous invitent à contempler le spectacle des flammes depuis chaque côté de la pièce. Pour encore plus de légèreté, vous pouvez opter pour son kit de support mural proposé en option, et vous permettant d'installer votre cheminée en version murale. Cette configuration est également disponible pour l'ATRAFLAM 16/9^{ÈME} 800 3 Vitres.

VISION
INTÉGRALE
DU FEU

Côté pratique, ce foyer dispose d'un double système d'ouverture de porte (escamotable et en tiroir) pour un grand confort d'utilisation au quotidien.

Grâce à son étanchéité, ce foyer à bois est compatible avec les habitations neuves RE2020 et bénéficie de belles performances techniques et énergétiques pour vous offrir une combustion optimale.

CONFORT AU
QUOTIDIEN



ZOOM sur le foyer... ATRAFLAM 16/9^{ÈME} 1000 PLUS

Le dernier-né de la collection Simple Face ATRA répond aux exigences des habitations récentes : faible encombrement pour un gain de place, amélioration du système d'étanchéité, double combustion, système de balayage pour une vitre propre. Et pour ne rien gâcher, ce foyer propose une large chambre de combustion au design épuré... bref, que du PLUS !

Cheminée présentée :

Trou à feu semi-encasté avec cadre fin d'épaisseur 3 cm, foyère d'épaisseur 6 cm avec feuillure et plinthe d'épaisseur 3 cm en pierre de Belgique sablée, façade principale, 2 modules tiroir à gauche de largeur 50 cm dotés du système d'ouverture « PUSH TO OPEN » et 1 module fixe à gauche en Chêne clair naturel,

L x P x H : 286,2 x 9 x 93,9 cm.

Foyer ATRAFLAM 16/9^{ème} 1000 PLUS sérigraphié noir, briques noires.

SANDEFJØRD

PLUS D'UN TOUR DANS LE TIROIR

Cette cheminée se veut comme les maisons d'aujourd'hui, contemporaine et fonctionnelle. Derrière cette jolie façade en chêne naturel se cachent des tiroirs de rangement que l'on peut ouvrir d'une simple pression de la main. Un habillage tout en finesse et en longueur, à l'image du foyer panoramique, qui marie élégamment le bois et la Pierre bleue de Belgique. Depuis le canapé, vous aurez toujours un écran à regarder !



ÉLÉGANT & FONCTIONNEL

PERSONNALISEZ VOTRE HABILLAGE

PIERRE PRINCIPALE

Bourgogne dorée, Doura,
Espagne ou Volvic
Pierre bleue de Belgique sablée

FAÇADE MODULE TIROIR "PUSH TO OPEN" ET FAÇADE MODULE FIXE

Chêne clair naturel

LES VARIANTES PROPOSÉES

Choisissez le nombre de module tiroir et de module fixe selon vos besoins de rangement !

COMPATIBLE AVEC :

- 🔥 Les foyers Simple Face
- 🔥 Les inserts



ANDELLE

CLASSIQUE TOUT EN COURBE

Le foyer en émail bleu noir à vitre bombée se love ici dans un écrin faisant écho à sa ligne arrondie. Un heureux mariage de courbes que soulignent les contrastes mats et brillants de la pierre d'Estailade et du marbre beige soigneusement poli. Beaucoup d'éclat et d'élégance dans les lignes de cette belle cheminée au charme classique.

ZOOM sur le foyer... JØTUL I 18 PANORAMA

Voici le foyer à vitre bombée de notre collection. Les courbes de sa grande vitre lui donnent un look unique et sa façade émaillée bleu noir un éclat incomparable. Il offre également de belles performances écologiques.

Cheminée présentée :

Cheminée en pierre d'Estailade, foyère d'épaisseur 6 cm et tablette d'épaisseur 3 cm en Marbre beige,
L x P x H : 160 x 83 x 112 cm.

Foyer JØTUL I 18 Panorama émaillé bleu noir.

COMPATIBLE AVEC :

🔥 Les foyers Simple Face

PERSONNALISEZ VOTRE HABILLAGE

PIERRE PRINCIPALE
Estailade ou Dordogne
Bourgogne dorée ou Doura

FOYÈRE ET TABLETTE
Marbre beige

FLÅM

L'ÉCLAT ÉMERAUDE

Du blanc, une touche de vert et beaucoup d'élégance pour cette cheminée qui réinterprète à sa façon les codes des belles maisons bourgeoises. Le cadre en pierre au relief travaillé en doucine habille le foyer de belle hauteur. Ici, la flamme irradie. Le vert intense de la foyère en marbre apporte quant à lui un éclat émeraude à cet intérieur ultra raffiné.



COMPATIBLE AVEC :

🔥 Les foyers Simple Face

PERSONNALISEZ VOTRE HABILLAGE

PIERRE PRINCIPALE
Estailade
Bourgogne dorée ou Doura

FOYÈRE
Pierre bleue de Belgique sablée, Pierre
noire, Marbre vert, Marbre rouge ou
Marbre beige
Granit noir poli

Cheminée présentée :

Trou à feu semi-encasté avec cadre en pierre d'Estailade, foyère en Marbre vert,
L x P x H : 132 x 21 x 108 cm.

Foyer ATRAFAM 800 VISION sérigraphié noir, briques noires.

ZOOM sur le foyer... ATRAFLAM 800 VISION

Ce foyer vous propose une belle hauteur de vitre pour profiter pleinement de la grandeur des flammes. Sa vitre sérigraphiée noire souligne élégamment la simplicité de ses lignes.

ANDØYA

RETOUR AUX SOURCES

Un intérieur nature, minéral et apaisant, dans le choix des couleurs et des matériaux du salon/salle à manger, mais aussi de sa cheminée. Les flammes du foyer inondent cet espace de lumière grâce à ses 3 vitres et à sa chambre de combustion en émail blanc. La nature est plus que jamais présente avec la large foyère et les jambages en Ardoise clivée, roche vivante par le jeu de superposition des strates. Un retour aux sources pile dans la tendance !



PERSONNALISEZ VOTRE HABILLAGE

PIERRE PRINCIPALE

Estailade

FOYÈRE ET JAMBAGES

Estailade ou Dordogne
Bourgogne dorée, Doura,
Espagne ou Volvic
Ardoise clivée ou Pierre bleue de Belgique
Granit noir poli / cuir / flammé brossé ou
Quartzite grise brossée

COMPATIBLE AVEC :

- 🔥 Les foyers Vitre Latérale
- 🔥 Les foyers 3 Vitres

Cheminée présentée :

Cheminée en pierre d'Estailade, foyère d'épaisseur 8 cm et jambages en Ardoise clivée,

L x P x H : 117,6 x 61,1 x 90,5 cm.

Foyer JØTUL I 620 3 Vitres peint noir mat.

ZOOM sur le foyer... JØTUL I 620 3 VITRES

Vous recherchez un insert panoramique en fonte vous permettant de charger de belles bûches de 60 cm ? Avec 3 vitres restant propres pour une belle vision des flammes à 180° ? Ce modèle est fait pour vous ! Ses plaques de doublage en fonte émaillée blanche subliment le spectacle du feu. Un bel écrin pour un très beau rendement de 77%... laissez-vous tenter !

MONTANE

COSSUE ET AUTHENTIQUE

Dans cette maison de campagne où l'on se retrouve en famille, la cheminée joue la carte des matières nobles. Pierre de Sireuil aux formes arrondies, briques sur le linteau, la foyère et briquettes en pierres sèches pour le socle tout en rondeur. Un heureux mélange de matières rustiques, authentiques et rassurantes, qui donne envie de se rassembler autour du foyer.



ZOOM sur le foyer... JØTUL I 570

Ce large foyer au design contemporain signé JØTUL peut accueillir des bûches de 55 cm. Avec ses plaques de doublage en fonte émaillée blanche, il illumine votre intérieur avec ou sans flammes. Pour restituer la chaleur encore plus longtemps dans votre intérieur, équipez ce foyer de son kit d'accumulation de chaleur en option.

Cheminée présentée :

Cheminée en pierre de Sireuil, briquettes en pierres sèches et rustiques, linteau en pierre de Sireuil,

L x P x H : 158 x 112 x 120 cm.

Foyer JØTUL I 570 peint noir mat.

PERSONNALISEZ VOTRE HABILLAGE

PIERRE PRINCIPALE

Dordogne ou Sireuil

BRIQUETTES

Pierres sèches et rustiques

LINTEAU ET POUTRE

Dordogne ou Sireuil
Chêne rustique, Bois exotique

LES VARIANTES PROPOSÉES

Pour une implantation en angle, optez pour une version en pans coupés.
Pour les plus grands espaces, prolongez cette cheminée d'une banquette.
Pour plus d'uniformité, choisissez la version sans pierres sèches.

COMPATIBLE AVEC :

🔥 Les foyers Simple Face

SAMBRE

LA CHEMINÉE DES MAISONS DE FAMILLE

C'est un peu celle que l'on dessine lorsque l'on est enfant. Celle devant laquelle on dépose ses petits souliers les soirs de Noël. Bien campée sur son socle de pierre et ses jambages symétriques, cette cheminée en pierre de Dordogne mélange les textures et les matières dans un joli camaïeu de blond doré. La brique orangée et la poutre en chêne rustique réveillent la pierre de leur couleur chaude. Dans une jolie niche, les bûches sont à portée de main. Belle et fonctionnelle, tout simplement.



PERSONNALISEZ VOTRE HABILLAGE

PIERRE PRINCIPALE

Dordogne lisse et éclatée ou Sireuil

BRIQUETTES

Orangées

LINTEAU ET POUTRE

Dordogne ou Sireuil
Chêne rustique, Bois exotique

LES VARIANTES PROPOSÉES

Pour une implantation en angle, optez pour une version en pans coupés.
Pour les grands espaces, prolongez cette cheminée d'une banquette.

COMPATIBLE AVEC :

- 🔥 Les foyers Simple Face
- 🔥 Les inserts

Cheminée présentée :

Cheminée en pierre de Dordogne lisse et éclatée, briquettes orangées, poutre en Chêne rustique,
L x P x H : 165 x 70 x 120 cm.

Foyer JØTUL I 400 Plat peint noir mat.

ZOOM sur le foyer... JØTUL I 400 PLAT

Ce petit insert au design moderne est sublimé par une large vitre offrant une magnifique vue sur le feu. Ses plaques de doublage claires rendent le foyer lumineux même sans avoir allumé de feu. Doté de la combustion propre et de la combustion étanche, il ne manque pas d'atouts !



AUXANCES

PLEIN FEU SUR L'AUTHENTICITÉ

Des jambages en doucine taillés dans la pierre de Dordogne, un socle massif accueillant un bûcher, des briques et une poutre en chêne massif : c'est la cheminée rustique telle qu'on l'imagine. La clarté et le raffinement en plus. Un grand classique qui trouve toute sa place dans les belles maisons d'aujourd'hui auxquelles elle apporte une vraie touche d'authenticité et une ambiance chaleureuse.

PERSONNALISEZ VOTRE HABILLAGE

PIERRE PRINCIPALE

Dordogne ou Sireuil

BRIQUETTES

Rustiques

LINTEAU ET POUTRE

Dordogne ou Sireuil
Chêne rustique, Bois exotique

LES VARIANTES PROPOSÉES

Vous pouvez opter pour une version en pans coupés ou prolonger cette cheminée d'une banquette.

Cheminée présentée :

Cheminée en pierre de Dordogne, briquettes rustiques, poutre en Chêne rustique,
L x P x H : 155 x 79 x 119 cm.

Foyer JØTUL I 520 Simple Face peint noir mat.

COMPATIBLE AVEC :

- 🔥 Les foyers Simple Face

ZOOM sur le foyer... JØTUL I 520 SIMPLE FACE

Cet insert muni de plaques de doublage en fonte émaillée offre une vision du feu incomparable. Les vitres présentent un traitement de surface réfléchissant afin d'assurer la pyrolyse pour une combustion optimale et une vitre toujours propre. Pour prolonger la diffusion de la chaleur dans vos pièces, optez pour le kit d'accumulation de chaleur en option.

DIÈGE

D'INSPIRATION LOUIS XVI

Sobre et chic, cette cheminée aux lignes géométriques taillées dans une très belle pierre dorée de Dordogne, offre une généreuse vision du feu. Elle habille un foyer de belle hauteur aux briques flammées, qui illumine cette pièce, avec ou sans flammes. Sur un bel équilibre carré, cette cheminée apporte à la pièce un style et une élégance intemporels.



**PERSONNALISEZ
VOTRE HABILLAGE**

PIERRE PRINCIPALE

Estailade ou Dordogne
Bourgogne dorée ou Doura

COMPATIBLE AVEC :

🔥 Les foyers Simple Face

Cheminée présentée :

Trou à feu semi-encasté avec cadre en pierre de Dordogne,

L x P x H : 125 x 25 x 117 cm.

Foyer ATRAFLAM 800 VISION sérigraphié noir, briques flammées.

**ZOOM sur le foyer...
ATRAFLAM 800 VISION**

Ce foyer vous propose une belle hauteur de vitre pour profiter pleinement de la grandeur des flammes. Sa vitre sérigraphiée noire souligne élégamment la simplicité de ses lignes.

ØUVÈZE

TOUTE L'ÉNERGIE D'UN GRAND CLASSIQUE

Avec sa ligne et ses matériaux rustiques, ce modèle se glisse sans complexe dans l'univers coloré et pimpant de ce salon. Le galbe discret des jambages apporte de la douceur aux formes droites et massives de la pierre taillée. La teinte de la poutre en chêne se mêle harmonieusement à celle de la pierre et des briques qui entourent le foyer. Foyer chaleureux autour duquel toute la joyeuse tribu qui vit ici aime se rassembler.



ZOOM sur le foyer... JØTUL I 520 SIMPLE FACE

Cet insert muni de plaques de doublage en fonte émaillée blanche offre une vision du feu incomparable. Les vitres présentent un traitement de surface réfléchissant afin d'assurer la pyrolyse pour une combustion optimale et une vitre toujours propre. Pour prolonger la diffusion de la chaleur dans vos pièces, optez pour le kit d'accumulation de chaleur en option.

Cheminée présentée :

Cheminée en pierre de Dordogne, briquettes rustiques, poutre en Chêne rustique,

L x P x H : 131 x 68 x 109 cm.

Foyer JØTUL I 520 Simple Face peint noir mat.

COMPATIBLE AVEC :

🔥 Les foyers Simple Face

PERSONNALISEZ VOTRE HABILLAGE

PIERRE PRINCIPALE

Dordogne ou Sireuil

BRIQUETTES

Rustiques

LINTEAU ET POUTRE

Dordogne ou Sireuil
Chêne rustique



PERSONNALISEZ VOTRE HABILLAGE

PIERRE PRINCIPALE

Dordogne ou Sireuil

BRIQUETTES

Rustiques

LINTEAU ET POUTRE

Dordogne ou Sireuil
Chêne rustique ou Bois exotique

LES VARIANTES PROPOSÉES

Vous pouvez opter pour une version en pans coupés ou prolonger cette cheminée d'une banquette.

Cheminée présentée :

Cheminée en pierre de Sireuil, briquettes rustiques, linteau en pierre de Sireuil,

L x P x H : 168 x 80 x 120 cm.

Foyer JØTUL I 18 Panorama émaillé bleu noir.

LIVENNE

CAMAÏEU DE BRIQUES ET DE PIERRES

Dans cette cheminée au style rustique, les matériaux nobles et naturels jouent l'harmonie des teintes douces autour de la pierre de Sireuil : rose, blanc et beige. Un heureux camaïeu qui renforce la douceur des lignes des jambages et du foyer, délicatement souligné d'émail bleu noir. On se pose avec bonheur dans cette ambiance réconfortante, simplement à table, dans le moelleux d'un grand fauteuil ou sur un coin de la banquette de pierre, au plus près du feu.

COMPATIBLE AVEC :

🔥 Les foyers Simple Face

ZOOM sur le foyer... JØTUL I 18 PANORAMA

Voici le foyer à vitre bombée de notre collection. Les courbes de sa grande vitre lui donnent un look unique et sa façade émaillée bleu noir un éclat incomparable. Il offre également de belles performances écologiques.

LES ECO-LABELS



Ce logo indique que les modèles sont dotés d'une arrivée d'air secondaire ou tertiaire permettant d'obtenir la fameuse double combustion JØTUL.



Les appareils qui bénéficient du logo "combustion étanche" sont équipés d'une connexion d'arrivée d'air directe extérieure. Le raccordement direct d'entrée d'air améliore le confort et l'efficacité de l'installation en évitant l'entrée d'air froid et le prélèvement d'air chaud dans la maison.

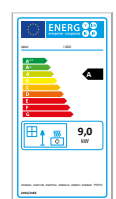

L'étiquetage énergétique de nos appareils vous guide dans le choix de votre foyer ou de votre insert en vous informant sur les appareils les plus performants et ayant le moins d'impact sur l'environnement.

Vous pourrez ainsi faire le meilleur choix pour l'avenir et pour l'environnement.

ECODESIGN 2022

Les Directives Européennes Ecodesign visent à améliorer la performance environnementale des produits et ainsi, à contribuer activement aux objectifs européens en termes de réductions des consommations énergétiques et d'émissions polluantes. Notre mission est de développer des foyers à bois dont la combustion est plus écologique et plus économique que tout autre appareil. Ainsi, les gammes JØTUL, SCAN et ATRA sont conformes à la nouvelle norme européenne ECODESIGN 2022, qui certifie que nos appareils respectent les critères de combustion en faveur de la protection de l'environnement et de la qualité de l'air.

UNE PERFORMANCE RECONNUE

Tous nos appareils sont conformes aux normes européennes NF EN-13229.



La plupart des appareils de notre gamme bénéficie du Label Flamme Verte. Ce label distingue les appareils les plus performants pour leur rendement et la réduction des émissions polluantes.

UNE CHALEUR ÉCONOMIQUE

La double combustion JØTUL permet de réduire significativement la consommation de bois.



Nos appareils bénéficient d'une aide fiscale (MaPrimeRénov', TVA réduite*). Vous pouvez également bénéficier des Certificats d'Économies d'Énergies. Ce dispositif a été mis en place par le Gouvernement pour lutter contre le réchauffement climatique en incitant à la réalisation d'économies d'énergie. Dans ce cadre, l'achat d'un appareil JØTUL, SCAN ou ATRA ouvre droit à une aide à l'investissement forfaitaire**. Dans un monde où le prix de l'énergie ne cesse d'augmenter, acheter un foyer ou insert de notre gamme, c'est se garantir un mode de chauffage sûr et économique.

* voir conditions d'application en magasin et loi de finances en vigueur.

**voir conditions d'application en magasin, loi de finances en vigueur et loi Grenelle II.

PLEINS FEUX SUR LES FOYERS

DÉCOUVREZ TOUS LES MODÈLES



LES SIMPLES FACES



JØTUL I 400 Plat



Finition :	peint noir mat
Puissance nominale :	6 kW
Capacité :	225 m ³
Rendement :	78 %
Émission de CO :	0,07 %
Émission de particules mesurées :	26 mg/Nm ³
H x L x P :	492 x 640 x 422 mm
Poids :	110 kg
Ø de la sortie :	150 mm
Sortie conduit :	dessus
Longueur bûches :	40 cm
Option :	cadre acier noir mat

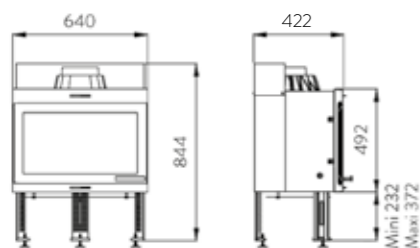

JØTUL I 520 Simple Face



Finition :	peint noir mat
Puissance nominale :	7 kW
Capacité :	350 m ³
Rendement :	77 %
Émission de CO :	0,07 %
Émission de particules mesurées :	14 mg/Nm ³
H x L x P :	499 x 670 x 431 mm
Poids :	110 kg
Ø de la sortie :	150 mm
Sortie conduit :	dessus et arrière (45°)
Longueur bûches :	50 cm
Options :	kit d'ouverture de porte à gauche, distributeur d'air chaud Ø 150 mm, support de l'insert avec 4 pieds réglables, kit d'accumulation de chaleur, kit de raccordement pour prise d'air directe Ø 100 mm

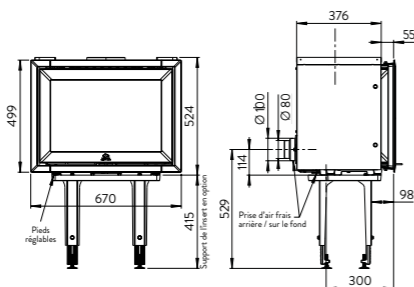

JØTUL I 570



Finition :	peint noir mat, plaque de doublage émaillée blanche
Puissance nominale :	14 kW
Capacité :	400 m ³
Rendement :	77 %
Émission de CO :	0,085 %
Émission de particules mesurées :	19 mg/Nm ³
H x L x P :	575 x 740 x 451 mm
Poids :	220 kg
Ø de la sortie :	200 mm
Sortie conduit :	dessus
Longueur bûches :	55 cm
Options :	distributeur d'air, bac à cendres, cadre acier noir mat, kit d'accumulation de chaleur

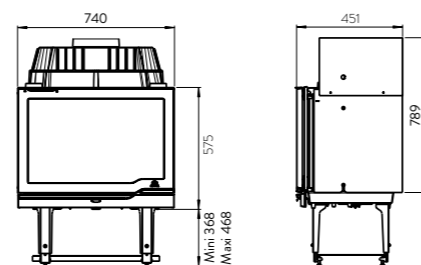

JØTUL I 620 Simple Face



Finition :	peint noir mat
Puissance nominale :	9 kW
Capacité :	400 m ³
Rendement :	77 %
Émission de CO :	0,067 %
Émission de particules mesurées :	5 mg/Nm ³
H x L x P :	499 x 800 x 432 mm
Poids :	171 kg
Ø de la sortie :	150 mm
Sortie conduit :	dessus
Longueur bûches :	60 cm
Options :	kit d'accumulation de chaleur, distributeur d'air chaud Ø 125 mm et Ø 150 mm, support de l'insert avec 4 pieds réglables, kit de raccordement pour prise d'air directe Ø 100 mm

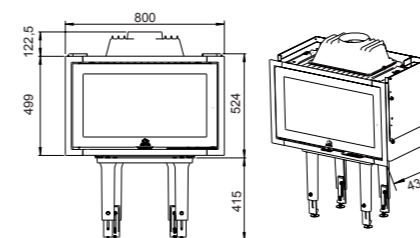

JØTUL I 18 Panorama



Finition :	émaillé bleu noir
Puissance nominale :	10 kW
Capacité :	400 m ³
Rendement :	81 %
Émission de CO :	0,09 %
Émission de particules mesurées :	27 mg/Nm ³
H x L x P :	597 x 746 x 600 mm
Poids :	186 kg
Ø de la sortie ext. :	200 mm
Ø de la sortie int. :	175 mm
Sortie conduit :	dessus et arrière
Longueur bûches :	50 cm

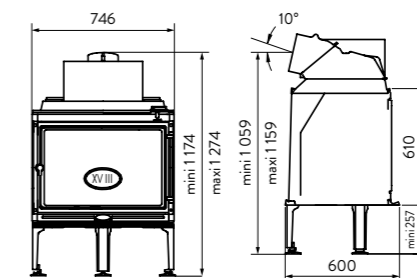

ATRAFLAM 800 VISION



Finitions :	vitre sérigraphiée noire, briques réfractaires ou panneaux réfractaires flammés ou noirs
Puissance nominale :	16,4 kW
Rendement :	81,3 %
Émission de CO :	0,08 %
Émission de particules mesurées :	22,6 mg/Nm ³
H x L x P :	1480 x 952 x 502,5 mm
Poids :	295 kg
Ø sortie de fumée :	197 mm
Option :	cadre noir de 1,5 ou 5 cm
Livré avec porte-bûches n° 7	

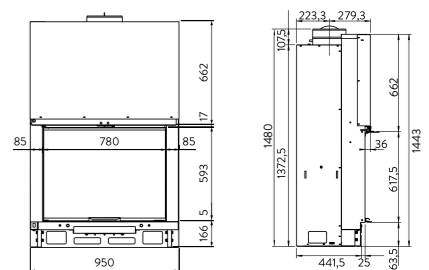

LES SIMPLES FACES

ATRAFLAM 16/9^{ème} 600



Finitions : vitre sérigraphiée noire, briques réfractaires ou panneaux réfractaires flammés ou noirs

Puissance nominale : 9 kW

Rendement : 78 %

Émission de CO : 0,10 %

Émission de particules mesurées : 29,9 mg/Nm³

H x L x P : 1014 x 802 x 502,5 mm

Poids : 191 kg

Ø sortie de fumée : 177 mm

Option : cadre noir de 1,5 ou 5 cm

Livré avec porte-bûches n° 6

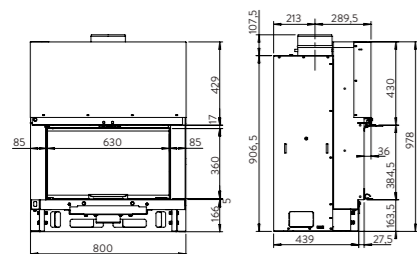

ATRAFLAM 16/9^{ème} 800



Finitions : vitre sérigraphiée noire, briques réfractaires ou panneaux réfractaires flammés ou noirs

Puissance nominale : 15,5 kW

Rendement : 78,6 %

Émission de CO : 0,10 %

Émission de particules mesurées : 14 mg/Nm³

H x L x P : 1134 x 952 x 502,5 mm

Poids : 247 kg

Ø sortie de fumée : 177 mm

Option : cadre noir de 1,5 ou 5 cm

Livré avec porte-bûches n° 7

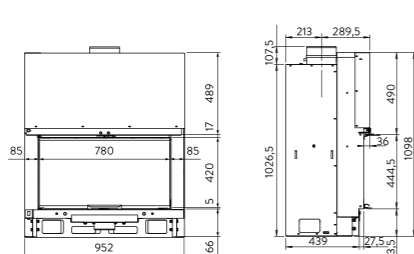

ATRAFLAM 16/9^{ème} 800 PLUS



Finitions : vitre sérigraphiée noire, briques réfractaires ou panneaux réfractaires flammés ou noirs

Puissance nominale : 13,8 kW

Rendement : 76,6 %

Émission de CO : 0,10 %

Émission de particules mesurées : 37,7 mg/Nm³

H x L x P : 1212 x 930 x 512,5 mm

Poids : 273 kg

Ø sortie de fumée : 177 mm

Option : cadre noir de 1,5 ou 5 cm

Livré avec porte-bûches n° 7

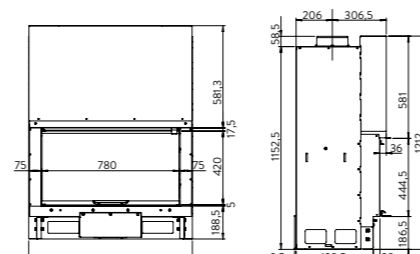

ATRAFLAM 16/9^{ème} 1000 PLUS



Finitions : vitre sérigraphiée noire, briques réfractaires ou panneaux réfractaires flammés ou noirs

Puissance nominale : 14 kW

Rendement : 75 %

Émission de CO : 0,10 %

Émission de particules mesurées : 18,6 mg/Nm³

H x L x P : 1343 x 1170 x 512,5 mm

Poids : 366 kg

Ø sortie de fumée : 197 mm

Option : cadre noir de 1,5 ou 5 cm

Livré avec porte-bûches n° 8

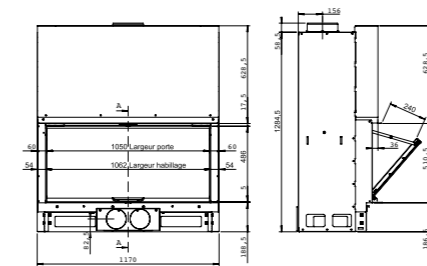

SCAN DSA 12



Finition : peint noir mat, fourni avec 2 cadres standards 67,6 x 90 mm

Puissance nominale : 9 kW

Capacité : 75-460 m³

Rendement : 80 %

Émission de CO : 0,09 %

Émission de particules mesurées : 31 mg/Nm³

H x L x P : 989 x 900 x 460 mm (caisson de convection)

Poids : 210 kg

Ø sortie buse extérieure : 180 mm

Longueur bûches : 50 cm

Option : kit de raccordement pour prise d'air directe Ø 100 mm

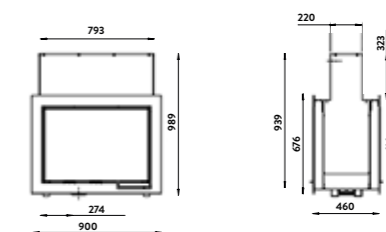

LES SIMPLES FACES / DOUBLE FACE

LES VITRES LATÉRALES



JØTUL I 520 Vitre Latérale



Finitions :	peint noir mat, vitre latérale droite ou gauche
Puissance nominale :	7 kW
Capacité :	350 m ³
Rendement :	77 %
Émission de CO :	0,07 %
Émission de particules mesurées :	14 mg/Nm ³
H x L x P :	499 x 632 x 431 mm
Poids :	110 kg
Ø de la sortie :	150 mm
Sortie conduit :	dessus et arrière (45°)
Longueur bûches :	50 cm
Options :	kit d'ouverture de porte à gauche, support de l'insert avec 4 pieds réglables, kit d'accumulation de chaleur, kit de raccordement pour prise d'air directe Ø100 mm

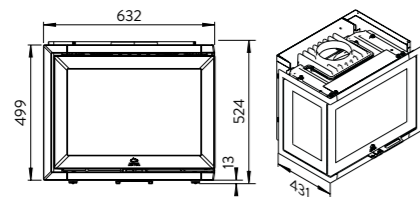

JØTUL I 620 Vitre Latérale



Finitions :	peint noir mat, vitre latérale droite ou gauche
Puissance nominale :	9 kW
Capacité :	400 m ³
Rendement :	77 %
Émissions de CO :	0,067 %
Émission de particules mesurées :	5 mg/Nm ³
H x L x P :	499 x 762 x 431 mm
Poids :	162 kg
Ø conduit de sortie :	150 mm
Sortie conduit :	dessus
Longueur bûches :	60 cm
Options :	kit d'accumulation de chaleur, support de l'insert avec 4 pieds réglables, kit de raccordement pour prise d'air directe Ø100 mm, distributeur d'air chaud Ø125 mm et Ø150 mm

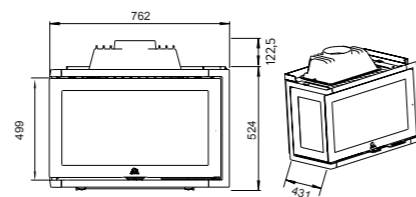

LES VITRES LATÉRALES



ATRAFLAM 800 VISION Vitre Latérale



Finitions :	vitre sérigraphiée noire, briques réfractaires ou panneaux réfractaires flammés ou noirs, vitre latérale droite ou gauche
Puissance nominale :	14,9 kW
Rendement :	76,8 %
Émission de CO :	0,09 %
Émission de particules mesurées :	36 mg/Nm ³
H x L x P :	1471,5 x 911,5 x 529 mm
Poids :	277 kg
Ø sortie de fumée :	197 mm
Option :	cadre noir de 5 cm
Livré avec porte-bûches n° 7	

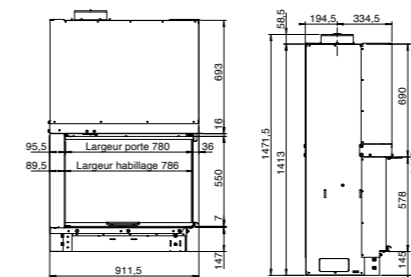

ATRAFLAM 16/9^{ème} 800 Vitre Latérale



Finitions :	vitre sérigraphiée noire, briques réfractaires ou panneaux réfractaires flammés ou noirs, vitre latérale droite ou gauche
Puissance nominale :	14,9 kW
Rendement :	76,8 %
Émission de CO :	0,09 %
Émission de particules mesurées :	36 mg/Nm ³
H x L x P :	1214 x 910 x 527,5 mm
Poids :	240 kg
Ø sortie de fumée :	177 mm
Option :	cadre noir de 5 cm
Livré avec porte-bûches n° 7	

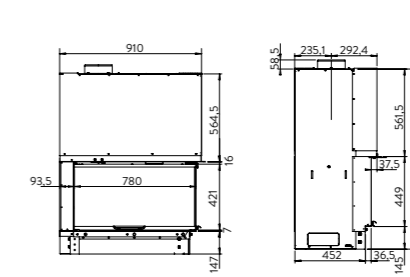

ATRAFLAM 16/9^{ème} 1000 Vitre Latérale



Finitions :	vitre sérigraphiée noire, briques réfractaires ou panneaux réfractaires flammés ou noirs, vitre latérale droite ou gauche
Puissance nominale :	15 kW
Rendement :	82,8 %
Émission de CO :	0,09 %
Émission de particules mesurées :	29,1 mg/Nm ³
H x L x P :	1380 x 1155,5 x 528 mm
Poids :	341 kg
Ø sortie de fumée :	197 mm
Option :	cadre noir de 5 cm
Livré avec porte-bûches n° 8	

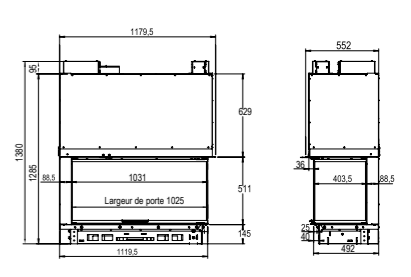

LES VITRES LATÉRALES

SCAN 1008



Finitions :	peint noir mat, vitre latérale droite ou gauche
Puissance nominale :	6 kW
Capacité :	50-300 m ³
Rendement :	84 %
Émission de CO :	0,06 %
Émission de particules mesurées :	< 6 mg/Nm ³
H x L x P :	1096 x 424 x 420 mm (caisson de convection)
Poids :	82 kg
Ø sortie buse extérieure :	150 mm
Longueur bûches :	30 cm
Option :	kit de raccordement pour prise d'air directe Ø100 mm

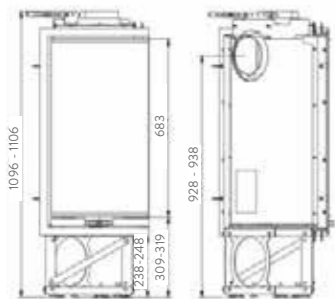

SCAN 5003



Finitions :	peint noir mat, vitre latérale droite ou gauche
Puissance nominale :	5,7 kW
Capacité :	60-340 m ³
Rendement :	85 %
Émission de CO :	0,08 %
Émission de particules mesurées :	11 mg/Nm ³
H x L x P :	937 x 600 x 375 mm (caisson de convection)
Poids :	115 kg
Ø sortie buse extérieure :	150 mm
Longueur bûches :	45 cm
Options :	cadre noir, kit d'accumulation de chaleur, bouclier thermique, boîtier de connexion pour prise d'air directe Ø100 mm

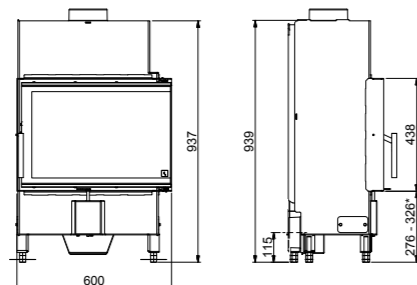

SCAN 5007



Finitions :	peint noir mat, vitre latérale droite ou gauche
Puissance nominale :	7,2 kW
Capacité :	75-340 m ³
Rendement :	86,69 %
Émission de CO :	0,08 %
Émission de particules mesurées :	38 mg/Nm ³
H x L x P :	937 x 700 x 375 mm (caisson de convection)
Poids :	130 kg
Ø sortie buse extérieure :	150 mm
Longueur bûches :	50 cm
Options :	cadre noir, kit d'accumulation de chaleur, bouclier thermique, boîtier de connexion pour prise d'air directe Ø150 mm

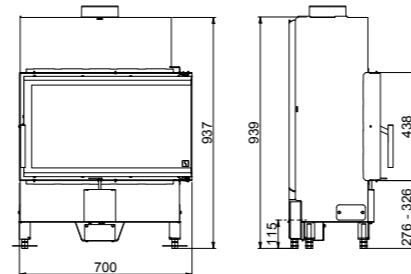

JØTUL I 520 3 Vitres



Finitions :	peint noir mat
Puissance nominale :	7 kW
Capacité :	350 m ³
Rendement :	77 %
Émission de CO :	0,07 %
Émission de particules mesurées :	14 mg/Nm ³
H x L x P :	499 x 594 x 431 mm
Poids :	110 kg
Ø de la sortie :	150 mm
Sortie conduit :	dessus et arrière (45°)
Longueur bûches :	50 cm
Options :	kit d'ouverture à gauche, support de l'insert avec 4 pieds réglables, kit d'accumulation de chaleur, kit de raccordement pour prise d'air directe Ø100 mm, distributeur d'air chaud Ø150 mm

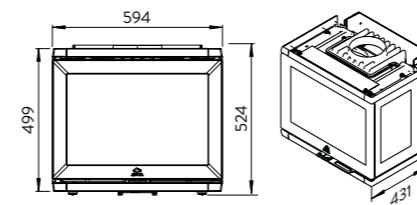

LES 3 VITRES

JØTUL I 620 3 Vitres



Finitions :	peint noir mat
Puissance nominale :	9 kW
Capacité :	400 m ³
Rendement :	77 %
Émissions de CO :	0,067 %
Émission de particules mesurées :	5 mg/Nm ³
H x L x P :	499 x 723 x 431 mm
Poids :	153 kg
Ø conduit de sortie :	150 mm
Sortie conduit :	dessus
Longueur bûches :	60 cm
Options :	kit d'accumulation de chaleur, support de l'insert avec 4 pieds réglables, kit de raccordement pour prise d'air directe Ø100 mm, distributeur d'air chaud Ø125 mm et Ø150 mm

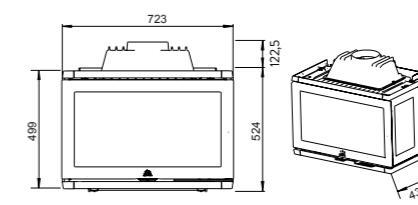

ATRAFLAM 800 VISION
3 Vitres



Finitions :	vitre sérigraphiée noire, briques réfractaires ou panneaux réfractaires flammés ou noirs
Puissance nominale :	15,8 kW
Rendement :	79,2 %
Émission de CO :	0,08 %
Émission de particules mesurées :	36,5 mg/Nm ³
H x L x P :	1463,5 x 856 x 527 mm
Poids :	261 kg
Ø sortie de fumée :	197 mm
Options :	cadre noir 5 cm, kit support mural
Livré avec porte-bûches n° 7	

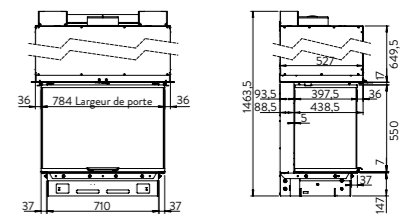

LES 3 VITRES

ATRAFLAM 16/9^{ème} 800
3 Vitres



Finitions : vitre sérigraphiée noire,
briques réfractaires ou panneaux réfractaires
flammés ou noirs

Puissance nominale : 15,8 kW

Rendement : 79,2 %

Émission de CO : 0,08 %

Émission de particules mesurées : 36,5 mg/Nm³

H x L x P : 1203,5 x 856 x 527 mm

Poids : 221 kg

Ø sortie de fumée : 177 mm

Options : cadre noir 5 cm
kit support mural

Livré avec porte-bûches n° 7

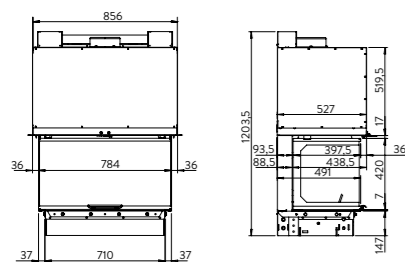

ATRAFLAM 900 3 Vitres



Finitions : peint noir,
briques réfractaires flammées ou noirs

Puissance nominale : 20 kW

Rendement : 77,2 %

Émission de CO : 0,09 %

Émission de particules mesurées : 14,9 mg/Nm³

H x L x P : 1507,5 x 1000 x 678,5 mm

Poids : 379 kg

Ø sortie de fumée : 247 mm

Option : porte-bûches n° 2

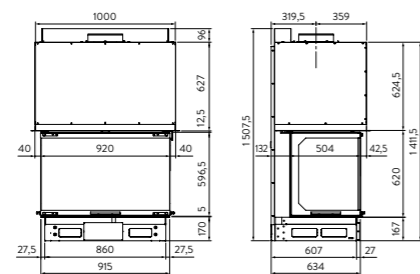

SCAN 5005



Finition : peint noir mat

Puissance nominale : 10 kW

Capacité : 75-460 m³

Rendement : 83 %

Émission de CO : 0,09 %

Émission de particules mesurées : 28 mg/Nm³

H x L x P : 1382 x 578 x 958 mm
(caisson de convection)

Poids : 280 kg

Ø sortie buse extérieure : 200 mm

Longueur bûches : 50 cm

Options : cadre noir,
boîtier de connexion pour
prise d'air directe Ø 150 mm

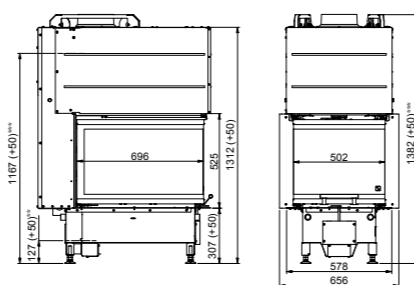

LES INSERTS

JØTUL C 24



Finitions : peint noir mat avec cadre standard
15 mm ou cadre large 40 mm

Puissance nominale : 7 kW

Capacité : 250 m³

Rendement : 78 %

Émission de CO : 0,06 %

Émission de particules mesurées : 5 mg/Nm³

H x L x P
- chambre de convection : 500 x 694 x 441 mm
- avec encadrement 15 mm : 510 x 705 mm
- avec encadrement 40 mm : 558 x 755 mm

Poids : 136 kg

Ø de la sortie : 150 mm

Sortie conduit : dessus

Longueur bûches : 50 cm

Options : ventilateur tangentiel avec boîtier
de contrôle, kit de raccordement pour prise d'air
directe Ø 100 mm, connecteur de sortie de
fumée Ø 150 mm

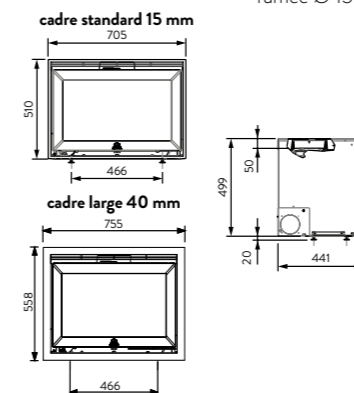

JØTUL C 620



Finitions : peint noir mat,
avec cadre étroit 25 mm ou large 50 mm

Puissance nominale : 8 kW

Capacité : 300 m³

Rendement : 78 %

Émissions de CO : 0,052 %

Émission de particules mesurées : 11 mg/Nm³

H x L x P

- chambre de convection : 596 x 779 x 488 mm

- avec encadrement 25 mm : 631 x 809 mm

- avec encadrement 50 mm : 681 x 859 mm

Poids : 172 kg

Ø conduit de sortie : 150 mm

Sortie conduit : dessus

Longueur bûches : 60 cm

Option : ventilateur avec boîtier de contrôle

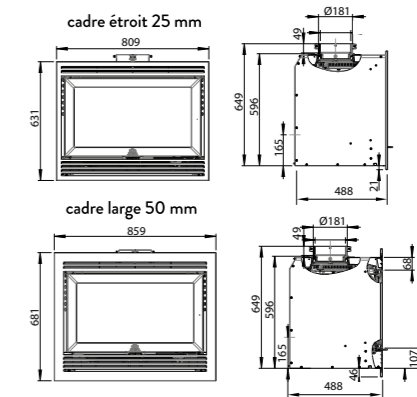

LES INSERTS

SCAN 1003



Finition : vitre sérigraphiée noire, cadre noir et poignée verre teinté noir, intérieur béton réfractaire et bouclier thermique

Puissance nominale : 7,2 kW

Capacité : 75-340 m³

Rendement : 81 %

Émission de CO : 0,09 %

Émission de particules mesurées : 29 mg/Nm³

H x L x P : 570 x 650 x 438 mm (caisson de convection)

Poids : 121 kg

Ø sortie buse extérieure : 150 mm

Longueur bûches : 50 cm

Option : kit de raccordement pour prise d'air directe Ø 100 mm

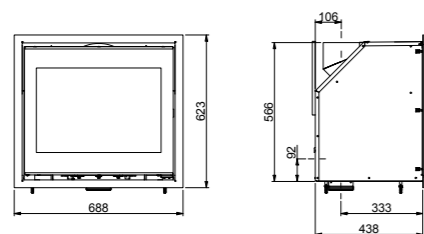

SCAN 1004



Finition : vitre sérigraphiée noire, cadre noir et poignée verre teinté noir, intérieur béton réfractaire et bouclier thermique

Puissance nominale : 8 kW

Capacité : 75-380 m³

Rendement : 81 %

Émission de CO : 0,09 %

Émission de particules mesurées : 29 mg/Nm³

H x L x P : 570 x 800 x 438 mm (caisson de convection)

Poids : 125 kg

Ø sortie buse extérieure : 150 mm

Longueur bûches : 65 cm

Option : kit de raccordement pour prise d'air directe Ø 100 mm

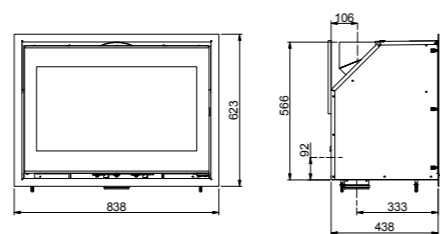

LES INSERTS

SCAN 1005



Finition : vitre sérigraphiée noire, cadre noir et poignée verre teinté noir, intérieur béton réfractaire et bouclier thermique

Puissance nominale : 6 kW

Capacité : 50-300 m³

Rendement : 82 %

Émission de CO : 0,07 %

Émission de particules mesurées : 19 mg/Nm³

H x L x P : 470 x 650 x 438 mm (caisson de convection)

Poids : 113 kg

Ø sortie buse extérieure : 150 mm

Longueur bûches : 50 cm

Option : kit de raccordement pour prise d'air directe Ø 100 mm

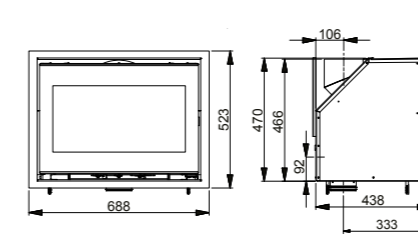

SCAN 1006



Finition : vitre sérigraphiée noire, cadre noir et poignée verre teinté noir, intérieur béton réfractaire et bouclier thermique

Puissance nominale : 6 kW

Capacité : 50-300 m³

Rendement : 82 %

Émission de CO : 0,07 %

Émission de particules mesurées : 19 mg/Nm³

H x L x P : 470 x 800 x 438 mm (caisson de convection)

Poids : 132 kg

Ø sortie buse extérieure : 150 mm

Longueur bûches : 65 cm

Option : kit de raccordement pour prise d'air directe Ø 100 mm

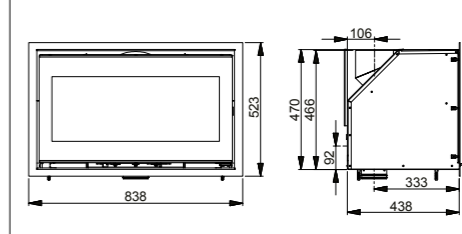

BON À SAVOIR

Succomber à la tentation cheminée, c'est faire le bon choix. Design, technologie, matériaux, aménagements... à chaque projet, à chaque maison correspond une gamme de cheminées JØTUL et une multitude de possibilités. Avant de vous présenter toutes les personnalisations possibles et notre palette de matériaux (pages 86 à 91), voici un schéma qui vous aidera à comprendre toutes les parties composant une cheminée.

PETIT LEXIQUE DE LA CHEMINÉE

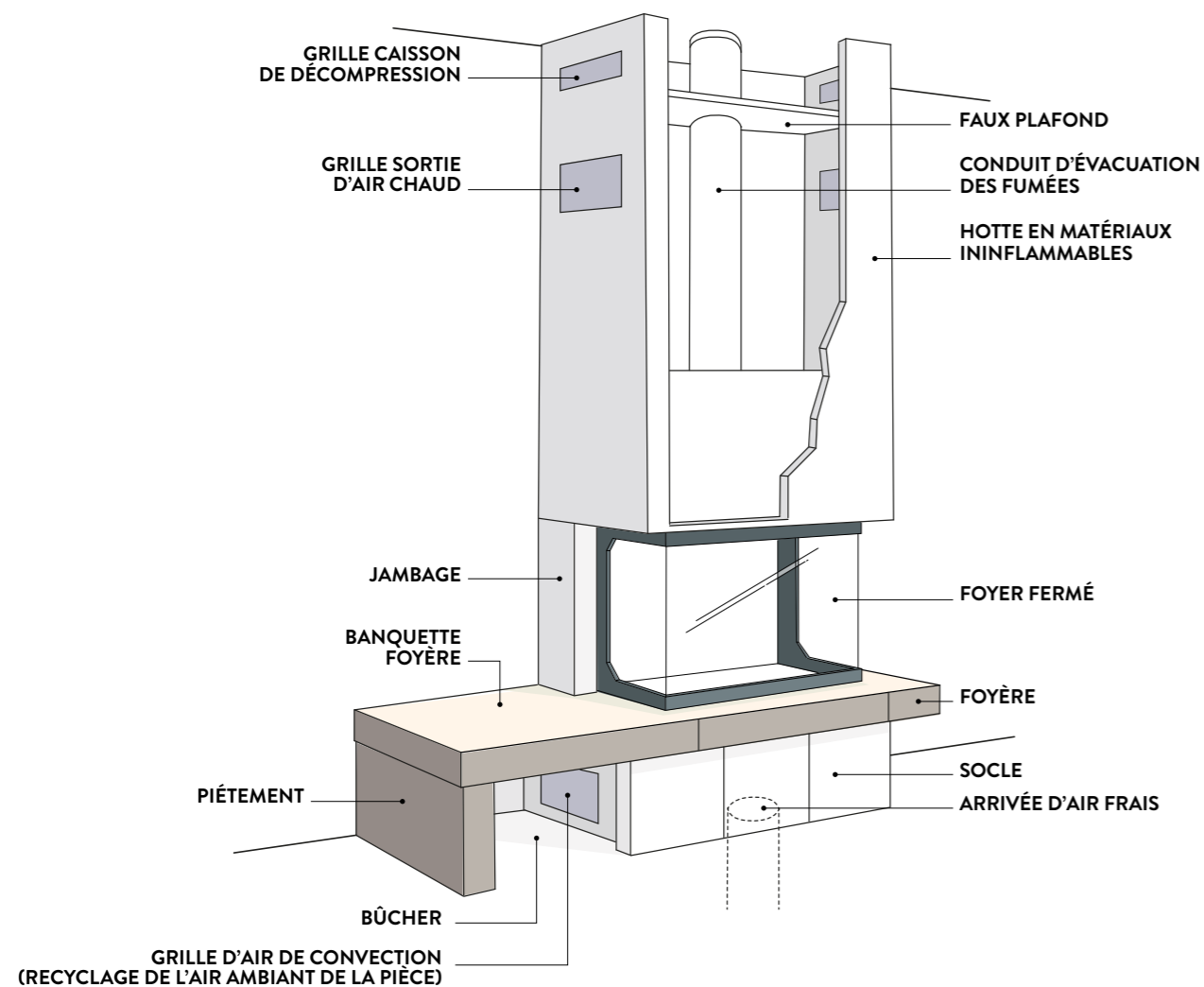

TOUTES LES RÉPONSES À VOS QUESTIONS SE TROUVENT SUR WWW.JØTUL.FR



L'ENTRETIEN ET LE NETTOYAGE DE VOTRE FOYER

JØTUL recommande un entretien régulier de votre foyer et de votre conduit. Un appareil entretenu vous garantit une superbe vue sur le feu ainsi qu'une bonne combustion de votre bois. Par ailleurs, si vous brûlez du bois sec de bonne qualité et faites ramoner votre cheminée régulièrement, vous éliminez le risque de feu de cheminée. Un entretien régulier prolonge la durée de vie de votre appareil pour vous en faire profiter durant de nombreuses années.



COMMENT ALLUMER UN FEU ?

Il existe plusieurs méthodes pour allumer un feu de cheminée : de haut en bas et de bas en haut. Nous préconisons la première solution, qui produit moins de suie et de cendres, assure une meilleure alimentation en air et prolonge la durée de flambée de la première charge de bois. Retrouvez les étapes clés d'un allumage réussi.



QUEL TYPE DE BOIS CHOISIR POUR VOTRE FOYER ?

Les foyers JØTUL, SCAN et ATRA sont performants mais encore faut-il utiliser un bois bien sec (18 % d'humidité environ). Nous vous donnons quelques conseils et explications afin d'obtenir un rendement optimal de votre appareil.



OÙ TROUVER VOTRE POINT DE VENTE JØTUL ?

N'hésitez pas à vous rapprocher de votre concessionnaire/revendeur JØTUL le plus proche pour tout renseignement complémentaire. Localisez-le en quelques clics sur notre site jotul.fr.

LE CHOIX DES MATÉRIAUX POUR CHAQUE HABILLAGE

HABILLAGES	PAGE	MATÉRIAU PRINCIPAL					FOYÈRE, TABLETTE OU JAMBAGES			
		Pierres tendres	Pierres mi-dures	Pierres dures et marbres	Pierres extra-dures et granits	Acier noir mat	Pierres tendres	Pierres mi-dures	Pierres dures et marbres	Pierres extra-dures et granits
		Estailade Dordogne Sireuil	Bourgogne dorée Doura Espagne Valvic	Ardoise clivée Pierre bleue de Belgique sablée	Granit noir poli Granit noir cuir Granit noir flammé brossé Quartzite grise brossée		Estailade lisse Estailade striée Dordogne Sireuil	Bourgogne dorée Doura Espagne lisse Espagne striée Valvic lisse Valvic striée	Ardoise clivée Pierre bleue de Belgique sablée Pierre noire Marbre beige Marbre rouge Marbre vert	Granit noir poli Granit noir cuir Granit noir flammé brossé Granit noir strié Quartzite grise brossée
Ålesund	20	• •	• •					• • • • •	•	
Andelle	58	• •	• •					• • • • •	•	
Andøya	60	•				• •	• • • • •	• •	• • • • •	
Auxances	65	• •								
Bergen	40		• •	• •	• • • • •					
Bodo	22	• • •	• • • •	• •	• • • • •	•		• •	•	
Diège	66	• •	• •							
Finøy	12		• • •	• •	• • • • •					
Flâm	59	•	• •					• • • • •	•	
Hinnøya	28	•	• •					•	•	
Karmøy	48	• •	• •					• • • • •	•	
Krakerøy	52	•				• • • • •	•	• • • • •	•	
Leknes	42	• • •	• •					• • • • •	•	
Lillehammer	22	•					• • • • •	• • • • •	•	
Lillesand	30	• •	• •					• • • • •	•	
Livenne	69	• •								
Lødingen	44	• • •	• • • •	•						
Lofoten	38		•							
Lyngdal	16					•				
Montane	62	• •								
Oslo	46	•	•				• • • • •	• • • • •	•	
Ouvève	68	• •						•	•	
Risør	50	• •	• •					• • • • •	•	
Sambre	64	• •								
Sandefjord	56		• • • •	•						
Sandnes	24					•				
Sando	14	• • •	• • • •	• •	• • • • •	• • • • •	• • • • •	• • • • •	• • • • •	
Sorøya	51	• •	• •					• •		

HABILLAGES	PAGE	PAREMENTS		FAÇADE TIROIR	LINTEAU ET POUTRE		BRIQUETTES		
		Pierres mi-dures	Pierres dures et marbres	Bois	Pierres tendres	Bois	Pierres sèches	Orangées	Rustiques
		Bourgogne dorée écaillée	Ardoise	Chêne clair naturel	Dordogne Sireuil	Chêne rustique Exotique			
Ålesund	20								
Andelle	58								
Andøya	60								
Auxances	65				• •	• •			•
Bergen	40								
Bodo	22								
Diège	66								
Finøy	12								
Flâm	59								
Hinnøya	28								
Karmøy	48								
Krakerøy	52								
Leknes	42								
Lillehammer	22								
Lillesand	30								
Livenne	69				• •	• •			•
Lødingen	44	•	•						
Lofoten	38	•							
Lyngdal	16								
Montane	62						• •	• •	•
Oslo	46								
Ouvève	68						• •	•	•
Risør	50								
Sambre	64						• •	• •	•
Sandefjord	56			•					
Sandnes	24								
Sando	14								
Sorøya	51								

LE CHOIX DU FOYER POUR CHAQUE HABILLAGE

HABILLAGES	PAGE	LES SIMPLES FACES / LE DOUBLE FACES								LES VITRES LATÉRALES								
		JØTUL 400 Plat	JØTUL 520 Simple Face	JØTUL 570	JØTUL 620 Simple Face	JØTUL 118 Panorama	ATRAFLAM 800 VISION	ATRAFLAM 16/9 ^{ème} 600	ATRAFLAM 16/9 ^{ème} 800	ATRAFLAM 16/9 ^{ème} 800 PLUS	ATRAFLAM 16/9 ^{ème} 1000 PLUS	JØTUL 520 Vitre Latérale	JØTUL 620 Vitre Latérale	ATRAFLAM 800 VISION Vitre Latérale	ATRAFLAM 16/9 ^{ème} 800 Vitre Latérale	ATRAFLAM 16/9 ^{ème} 1000 Vitre Latérale	SCAN 1008	SCAN 5003
Ålesund	20
Andelle	58
Andøya	60
Auxances	65
Bergen	40
Bodø	22
Diège	66
Finøy	12
Flåm	59
Hinnøya	28
Karmøy	48
Krakerøy	52
Leknes	42
Lillehammer	22
Lillesand	30
Livenne	69
Lødingen	44
Lofoten	38
Lyngdal	16
Montane	62
Oslo	46
Ouvèze	68
Risør	50
Sambre	64
Sandefjord	56
Sandnes	24
Sando	14
Sorøya	51

HABILLAGES	PAGE	LES 3 VITRES						LES INSERTS					
		JØTUL 520 3 Vitres	JØTUL 620 3 Vitres	ATRAFLAM 800 VISION 3 Vitres	ATRAFLAM 900 3 Vitres	ATRAFLAM 16/9 ^{ème} 800 3 Vitres	SCAN 5005	JØTUL C 24	JØTUL C 620	SCAN 1003	SCAN 1004	SCAN 1005	SCAN 1006
Ålesund	20
Andelle	58
Andøya	60
Auxances	65
Bergen	40
Bodø	22
Diège	66
Finøy	12
Flåm	59
Hinnøya	28
Karmøy	48
Krakerøy	52
Leknes	42
Lillehammer	22
Lillesand	30
Livenne	69
Lødingen	44
Lofoten	38
Lyngdal	16
Montane	62
Oslo	46
Ouvèze	68
Risør	50
Sambre	64
Sandefjord	56
Sandnes	24
Sando	14
Sorøya	51

DÉCOUVREZ NOTRE PALETTE DE MATÉRIAUX

PIERRES TENDRES

Ces pierres poreuses, au grain visible et à la couleur claire caractéristique selon leur provenance, constituent une excellente base pour votre cheminée.



Estailade



Dordogne



Sireuil

PIERRES MI-DURES

Ces pierres aux pores davantage resserrés offrent une grande diversité de couleur et de rendu... leurs veinures ou aspérités naturelles les rendent uniques.

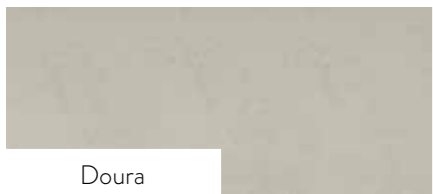

Doura



Espagne

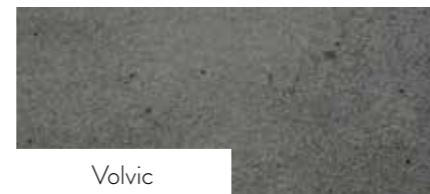

Volvic



Bourgogne dorée



Parements Bourgogne dorée éclatée

PIERRES EXTRA-DURES ET GRANITS

Ces pierres compactes, résistantes aux rayures et imperméables vous offrent une large palette de rendu en fonction du traitement de la pierre.

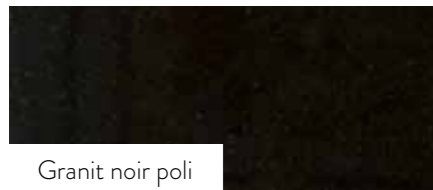

Granit noir poli



Granit noir cuir



Granit noir flammé brossé



Quartzite grise brossée

PIERRES DURES ET MARBRES

Ces pierres calcaires dédiées aux foyères ou tablettes peuvent être conservées à l'état brut comme l'ardoise pour un aspect feuilleté, sablées pour donner sa couleur incomparable à la Pierre bleue de Belgique ou polies pour révéler sa brillance au marbre.



Ardoise clivée



Pierre bleue de Belgique sablée



Pierre noire



Marbre vert



Marbre rouge



Marbre beige



Parements ardoise

BRIQUETTES

Ces briquettes constituées de pierres naturelles ou d'argile donnent du cachet aux cheminées rustiques.



Pierres sèches



Orangées



Rustiques

BOIS

Cette sélection de bois, résistants et durables, peuvent également orner votre cheminée pour jouer le contraste des matériaux.



Chêne clair naturel

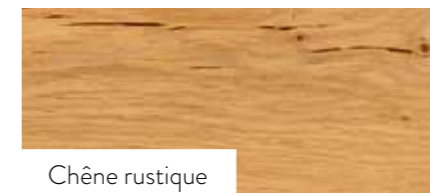

Chêne rustique

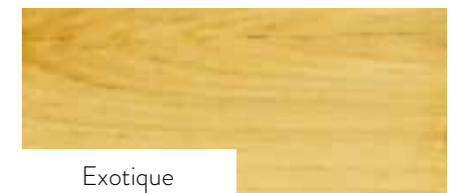

Exotique